



upute za uporabu
Инструкция по
эксплуатации
návod na používanie
navodila za uporabo

Hladnjak-zamrzivač
Холодильник с морозильной
камерой
Chladnička s mrazničkou
Hladilnik z zamrzovalnikom

ERA36633X
ERA40633X

Electrolux. Thinking of you.

Podijelite s nama i druge misli na www.electrolux.com

SADRŽAJ

Informacije o sigurnosti	2	Čišćenje i održavanje	10
Upravljačka ploča	4	Rješavanje problema	11
Prva uporaba	7	Tehnički podaci	13
Svakodnevna uporaba	7	Postavljanje	13
Korisni savjeti i preporuke	9	Briga za okoliš	17

Zadržava se pravo na izmjene



INFORMACIJE O SIGURNOSTI

U interesu vaše sigurnosti i radi osiguranja ispravne uporabe, prije postavljanja i prve uporabe uređaja, pročitajte pažljivo upute sadržane u ovom priručniku, uključujući savjete i upozorenja. Kako bi se izbjegle nepotrebne greške i nezgode, važno je osigurati da su sve osobe koje koriste uređaj dobro upoznate s njegovim načinom rada i sigurnosnim pitanjima. Spremite ove upute i osigurajte se da prate uređaj u slučaju njegovog prenošenja ili prodaje, tako da su sve osobe koje koriste ovaj uređaj tijekom njegova radna vijeka prikladno informirane o načinu uporabe uređaja i o njegovim sigurnosnim pitanjima. Radi sigurnosti osoba i imovine, pridržavajte se mjera opreznosti iz ovih korisničkih uputa jer proizvođač nije odgovoran za štete nastale zbog propusta.

Sigurnost djece i slabijih osoba

- Ovaj uređaj nije pogodan za uporabu od strane osoba (uključujući djecu) smanjenih fizičkih, osjetnih ili mentalnih sposobnosti, odnosno bez potrebnog iskustva i znanja, osim ako ih ne nadgleda ili uputi u uporabu uređaja osoba odgovorna za njihovu sigurnost. Treba paziti na djecu kako bi se osiguralo da se ne igraju s uređajem.
- Držite svu ambalažu izvan dohvata djece. Postoji opasnost od gušenja.
- Prilikom zbrinjavanja uređaja, izvucite utikač iz utičnice, odsijecite priključni kabel (što bliže uređaju) i demontirajte vrata kako biste spriječili da djeca za vrijeme igre zadobiju električni udar ili da se zatvore u uređaju.
- Ako će ovaj uređaj s magnetskim brtvama na vratima zamijeniti stariji uređaj

s bravom na vratima ili poklopcu, svakako onesposobite bravu prije zbrinjavanja starog uređaja. To će spriječiti da uređaj postane smrtonosna klopka za djecu.

Opća sigurnost

Pozor Održavajte otvore za ventilaciju čistima od zapreka.

- Uređaj je namijenjen za čuvanje namirnica i/ili pića u kućanstvu kao što je opisano u ovoj knjižici uputa
- Nemojte koristiti mehanička pomagala ni bilo kakva druga sredstva za ubrzavanje procesa otapanja
- Nemojte koristiti električne uređaje (npr. aparati za pravljenje sladoleđa) u uređajima za hlađenje, osim ako ih je proizvođač odobrio za tu namjenu
- Pazite da ne oštetite rashladni krug.
- Rashladni krug uređaja sadrži izobutan (R600a), prirodni plin s visokim stupnjem ekološke kompatibilnosti, koji je usprkos tomu zapaljiv. Tijekom prijevoza i postavljanja uređaja osigurajte se da se ne ošteti nijedna komponenta rashladnog kruga. Ako se rashladni krug ošteti:
 - izbjegavajte otvorenu vatru i izvore vatre
 - dobro prozračite prostoriju u kojoj se nalazi uređaj
- Opasan je bilo kakav pokušaj izmjene specifikacija ili samog proizvoda. Bilo kakvo oštećenje kabela moglo bi prouzročiti kratki spoj, požar i/ili električni udar.



Upozorenje Sve električne komponente (električni kabel, utikač, kompresor) mora zamijeniti ovlašteni serviser ili kvalificirani servisni tehničar kako bi se izbjegle opasnosti.

1. Električni kabel ne smije se produžavati.
 2. Provjerite da li je stražnji dio uređaja prignječio ili ošteti utikač. Prignječen ili oštećen utikač se može pregrijati i prouzročiti požar.
 3. Provjerite da li imate pristup do električnog utikača uređaja.
 4. Nemojte povlačiti električni kabel.
 5. Ako utičnica nije dobro pričvršćena za zid, nemojte utaknuti utikač. Postoji opasnost od električnog udara ili požara.
 6. Ne smijete uključivati uređaj bez poklopca žarulje¹⁾ unutarnje rasvjete.
- Ovaj uređaj je vrlo težak. Pažljivo ga pomičite.
 - Nemojte vaditi niti dirati dijelove iz odjeljka zamrzivača ako su vam ruke vlažne/mokre, jer bi to moglo prouzročiti oštećenje na koži ili smrzotine.
 - Izbjegavajte produljeno izlaganje uređaja izravnom sunčevom svjetlu.
 - Žaruljice²⁾ korištene u ovom uređaju su posebne žaruljice odabrane za korištenje samo s kućanskim aparatima. Nisu prikladne za osvjjetljenje stambenih prostorija.

Svakodnevna uporaba

- Nemojte stavljati vruće posude na plastične dijelove uređaja.
- Nemojte pohranjivati zapaljive plinove i tekućine u uređaju, jer bi mogli eksplodirati.
- Nemojte stavljati hranu izravno na otvor zraka na stražnjoj stijenci.³⁾
- Smrznutu hranu ne smijete ponovo zamrzavati nakon što ste je otopili.
- Držite prethodno pakiranu zaleđenu hranu u skladu s uputama proizvođača zaleđene hrane.
- Strogo se pridržavajte preporuka proizvođača što se tiče čuvanja hrane. Konzultirajte odgovarajuće upute.

1) Ako je predviđen poklopac za svjetlo.

2) Ako je predviđeno svjetlo.

3) Ako je uređaj Frost Free.

- Nemojte stavljati gazirana i pjenušava pića u odjeljak zamrzivača jer stvaraju pritisak na spremnik koji ih sadrži, što bi moglo dovesti do eksplozije i oštećenja uređaja.
- Ledene lizalice mogu prouzročiti smrzotine ako se konzumiraju izravno iz uređaja.

Održavanje i čišćenje

- Prije održavanja, isključite uređaj i izvadite električni utikač iz utičnice mrežnog napajanja. Ukoliko nemate pristup utičnici mrežnog napajanja, prekinite dovod električne energije.
- Nemojte čistiti uređaj metalnim predmetima.
- Nemojte koristiti oštre predmete za uklanjanjeinja s uređaja. Koristite plastični strugač.
- Redovito provjeravajte ispus hladnjaka ima li otopljenе vode. Ako je potrebno, očistite ispus. Ako je ispus začepjen, voda će se skupljati na dnu uređaja.

Postavljanje

Važno Izvedite električno spajanje pažljivo slijedeći upute u odgovarajućim odlomcima.

- Izvadite uređaj iz ambalaže i provjerite je li oštećen. Nemojte spajati uređaj ukoliko je oštećen. Odmah javite eventualne štete trgovini u kojoj ste ga kupili. U tom slučaju nemojte baciti ambalažu.
- Preporučujemo vam da pričekate najmanje četiri sata prije spajanja uređaja kako biste omogućili povrat ulja u kompresor.
- Zrak se mora slobodno kretati oko uređaja, u suprotnome se uređaj pregrijava. Slijedite upute vezane uz postavljanje kako biste postigli dostatan stupanj ventilacije.
- Kad god je to moguće, stražnji dio proizvoda bi se trebao nalaziti uza zid kako biste izbjegli dodirivanje toplih dijelova (kompresor, kondenzator) i spriječili mogućnost opekline.
- Uređaj se ne smije postavljati pored radiatora ili štednjaka.
- Uvjerite se da je nakon postavljanja uređaja električni utikač dostupan.

- Spojite isključivo na pitku vodu. ⁴⁾

Servisiranje

- Sve električarske radove potrebne za servisiranje ovog uređaja mora izvršiti kvalificirani električar ili kompetentna osoba.
- Ovaj proizvod mora servisirati ovlaštenu Servis, a smiju se koristiti samo originalni dijelovi.

Zaštita okoliša

- ☝ Uređaj ne sadrži plinove koji bi mogli oštetiti ozonski sloj, ni u rashladnom

krugu niti u materijalu koji služi za izolaciju. Uređaj se ne smije zbrinjavati zajedno s urbanim otpadom. Izolacijska pjena sadrži zapaljive plinove: uređaj mora biti zbrinut u skladu s važećim propisima koje možete dobiti od lokalnih vlasti. Pazite da ne oštetite rashladnu jedinicu, naročito stražnji dio pored izmjenjivača topline. Materijali korišteni na ovom uređaju koji su označeni simbolom ♻ mogu se reciklirati.

UPRAVLJAČKA PLOČA

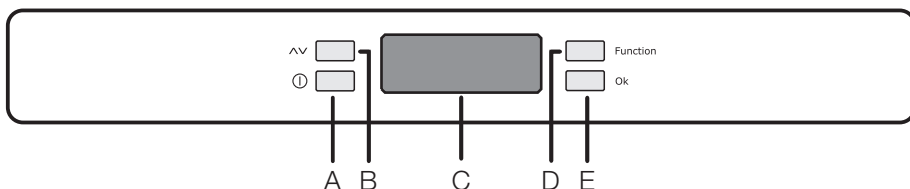

A - Tipka za uključivanje/isključivanje uređaja

B - Tipka za podešavanje temperature

C - Pokazivač temperature i rada

D - Funkcijska tipka

E - Tipka za potvrđivanje

Zaslon

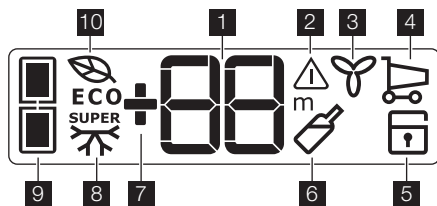

1 Pokazivač temperature.

2 Alarm prekomjerne temperature.

3 FreeStore pokazivač funkcije.

4 Indikator funkcije kupnje.

5 Indikator roditeljske blokade.

6 Indikator funkcije tajmera.

7 Pozitivni ili negativni pokazivač temperature.

8 Indikator funkcije brzog zamrzavanja.

9 Indikator odjeljka.

10 Indikator funkcije način rada Eko.



Prvo uključivanje

Nakon što ste utaknuli utikač u utičnicu električnog napajanja, ako se zaslon nije

osvijetlio, pritisnite tipku (A), uređaj se uključuje.

4) Ako je predviđeno spajanje na vodu.

Čim se uređaj uključi, to sačinjava alarmno stanje, temperatura treperi i oglašava se zvučni signal.

Pritisnite tipku (E) i zvučni alarm će se isključiti (vidi i odjeljak o "alarmu prekomjerne temperature"), ikona  još treperi, a na indikatoru  pojavit će se najveća postignuta temperatura.

Za ispravno čuvanje namirnica odaberite način rada Eko koji jamči postavljanje sljedećih temperatura:

+5°C u hladnjaku

-18°C u zamrzivaču

- Pričekajte dok temperatura u unutrašnjosti odjeljka ne dostigne -18°C, prije postavljanja namirnica u odjeljak zamrzivača.
- Za odabir neke druge temperature pogledajte "Regulacija temperature".

Isključivanje









Uređaj se isključuje pritiskom na tipku (A) duže od 1 sekunde.

Tijekom tog vremena prikazuje se odbrojavanje temperature -3 -2 -1.

Izbornik funkcija

Pritiskom tipke (D) aktivira se izbornik funkcija. Svaka se funkcija treba potvrditi pritiskom tipke (E). Ako nema potvrde nakon nekoliko sekundi, zaslون će izaći iz izbornika i vratiti se u normalno stanje.

Prikazane su sljedeće funkcije:

-  odabir odjeljka hladnjaka
-  odabir odjeljka zamrzivača
-  Funkcija načina rada Eko
-  FreeStore funkcija
-  Funkcija kupnje
-  Funkcija roditeljske blokade
-  Funkcija rashlađivanja pića
-  Funkcija brzog zamrzavanja

Podešavanje temperature

Pritisnite tipku (D) za odabir odjeljka i zatim tipku (B) za postavljanje željene temperature. Za potvrdu odabira pritisnite tipku (E). Pokazivač temperature prikazuje postavljenu temperaturu. Postavljena temperatura postiže se unutar 24 sata.

Funkcija godišnjeg odmora "H"

Funkcija godišnjeg odmora postavlja temperaturu na +15°C.

Ta vam funkcija omogućuje držanje hladnjaka zatvorenim i praznim tijekom dužeg godišnjeg odmora (npr. tijekom ljetnih praznika) bez stvaranja neugodnih mirisa. Za uključivanje funkcije godišnjeg odmora postupite kao pri promjeni odabrane temperature. Na indikatoru temperature mijenja se prikazana temperatura do +8°C, u koracima od 1°. Nakon + 2 °C slijedi slovo "H". Pritisnite tipku E za potvrđivanje. Tada je hladnjak u funkciji "godišnjeg odmora" i omogućuje uštedu struje.

Važno Odjeljak zamrzivača može biti prazan kada je uključena funkcija godišnjeg odmora.

Funkcija roditeljske zaštite

Funkcija roditeljske zaštite aktivira se pritiskom tipke (D) (ako je potrebno, nekoliko puta) dok se ne pojavi odgovarajuća ikona .

Morate potvrditi odabir pritiskom tipke (E) u roku od nekoliko sekundi. Začut ćete zvučni signal i ikona će ostati uključena. U ovom stanju nijedna radnja putem tipki ne uzrokuje nikakvu promjenu sve dok je funkcija aktivirana.

Moguće je deaktivirati funkciju u bilo kojem trenutku pritiskom tipke (D) dok ne zatreperi odgovarajuća ikona, a zatim tipke (E).

Funkcija kupnje

Ako morate staviti veliku količinu toplih namirnica, na primjer nakon kupnje u trgovini mješovite robe, preporučujemo da aktivirate funkciju kupnje za brže rashlađivanje proizvoda i sprječavanje zagrijavanja ostalih namirnica koje se već nalaze u hladnjaku. Funkcija kupnje aktivira se pritiskom tipke (D) (ako je potrebno, nekoliko puta) dok se ne pojavi odgovarajuća ikona . Morate potvrditi odabir pritiskom tipke (E) u roku od nekoliko sekundi. Začut ćete zvučni signal i ikona će ostati uključena.

Funkcija kupnje automatski se isključuje nakon približno 6 sati. Moguće je deaktivirati funkciju u bilo kojem trenutku pritiskom tipke (D) dok ne zatreperi odgovarajuća ikona, a zatim tipke (E).

Funkcija načina rada Eko

Pritisnite tipku D (više puta ako je potrebno) dok se ne pojavi odgovarajuća ikona .

Za potvrdu odabira pritisnite tipku (E). Oglašava se zvučni signal i ikona će ostati uključena.

U ovom stanju odabrane se temperature automatski postavljaju (+ 5°C i - 18°C) u najboljem stanju za spremanje namirnica. Postavite drugačiju temperaturu u jednom od pretinaca kako biste isključili funkciju.

FreeStore Funkcija

Pritisnite tipku D (više puta ako je potrebno) dok se ne pojavi odgovarajuća ikona . Za potvrdu odabira pritisnite tipku (E). Oglašava se zvučni signal i ikona će ostati uključena.

Važno Ako je funkcija automatski aktivirana FreeStore ikona se ne prikazuje (pogledate poglavlje „Svakodnevna uporaba“). Aktivacija funkcije FreeStore povećava potrošnju energije.

Funkcija brzog zamrzavanja

Odjeljak zamrzivača prikladan je za dugo čuvanje zamrznutih i duboko zamrznutih namirnica te za zamrzavanje svježih namirnica.

Maksimalna količina namirnica koja se može zamrznuti za 24 sata prikazana je na nazivnoj pločici.

Za zamrzavanje količine namirnica prikazane na nazivnoj pločici, postavite namirnice izravno na rashladnu površinu (uklonite ladicu ili košaru). Ako su namirnice zaleđene u ladicama ili košarama, maksimalna količina je malo manja.

Za zamrzavanje svježih namirnica morat ćete aktivirati funkciju brzog zamrzavanja. Pritisnite tipku (D) (ako je potrebno, nekoliko puta) dok se ne pojavi indikator .

Morate potvrditi odabir pritiskom tipke (E) u roku od nekoliko sekundi. Začut ćete zvučni signal, a na zaslonu će se pojaviti animacije s crtama.

Nakon razdoblja predhlađenja od 24 sati, stavite namirnice u zamrzivač. Namirnice koje treba zamrznuti postavite u odjeljak , budući da je to najhladnija točka.

Postupak zamrzavanja traje 24 sata. Za vrijeme tog razdoblja nemojte stavljati druge namirnice u zamrzivač.

Funkcija se automatski zaustavlja nakon 52 sata.

Moguće je deaktivirati funkciju u bilo kojem trenutku pritiskom tipke (D) dok ne zatreperi indikator , a zatim pritisnite tipku (E).





Funkcija rashlađivanja pića

Funkcija rashlađivanja pića treba se koristiti kao sigurnosno upozorenje pri stavljanju boca u odjeljak za zamrzavanje. Funkcija se aktivira pritiskom tipke (D) (ako je potrebno, nekoliko puta) dok se ne pojavi odgovarajuća ikona .

Morate potvrditi odabir pritiskom tipke (E) u roku od nekoliko sekundi. Začut ćete zvučni signal i ikona će ostati uključena.

U ovom stanju uključuje se tajmer sa zadanim vrijednošću 30 min. koja se može podešavati od 1 do 90 min. Pritiskom tipke (B) odabirete potreban broj minuta.

Na kraju odabranog vremena pojavljuje se sljedeće:

- na indikatoru  treperi simbol 
- treperi ikona 
- treperi ikona 
- oglašava se zvučni alarm dok se ne pritisne tipka (E)

Tada vodite računa o tome da izvadite piće iz odjeljka zamrzivača.

Moguće je deaktivirati funkciju u bilo kojem trenutku pritiskom tipke (D) dok ne zatreperi odgovarajuća ikona, a zatim tipke (E).

Alarm prekomjerne temperature

Povećanje temperature u odjeljku (primjerice zbog prekida napajanja) pokazuje se na sljedeći način:

- treperi temperatura
- treperi odjeljak zamrzivača 
- treperi ikona 
- oglašava se zvučni signal

Kada se vrate normalni uvjeti:

- zvučni signal se isključuje
 - vrijednost temperature nastavlja treperiti
- Kada pritisnete tipku (E) kako biste deaktivirali alarm, najveća temperatura koja je postignuta u odjeljku pojavljuje se na indikatoru  na nekoliko sekundi.

Zatim se vraća u normalan rad prikazujući temperaturu u odabranom odjeljku.

Tijekom faze alarma zvučni signal može se isključiti pritiskom tipke (E).

PRVA UPORABA

Čišćenje unutrašnjosti

Prije prvog korištenja uređaja, operite unutrašnjost i sav vanjski pribor toplom vodom i neutralnim sapunom kako biste uklonili tipičan miris novog proizvoda, zatim dobro osušite.

SVAKODNEVNA UPORABA

Čuvanje zamrznutih namirnica

Prilikom prvog uključivanja ili nakon dužeg razdoblja nekorisćenja, prije pohranjivanja proizvoda u odjeljak, pustite uređaj da radi najmanje 2 sata na višim postavkama.

Važno U slučaju neželjenog odmrzavanja, na primjer uslijed prekida dovoda električne energije, ako je napajanje prekinuto dulje od vremena prikazanog u tablici tehničkih karakteristika pod "vrijeme odgovora", odmrznute namirnice trebete ubrzo konzumirati, ili odmah skuhati i zatim zamrznuti (nakon što se ohlade).

Otapanje

Duboko zamrznuta ili zamrznuta hrana, prije upotrebe, može se otopiti u odjeljku hladnjaka ili na sobnoj temperaturi, ovisno o vremenu koje je na raspolaganju za taj postupak.

Manji komadi se mogu čak kuhati dok su još zamrznuti, izravno iz zamrznivača: U tom slučaju, kuhanje će duže trajati.

FreeStore

Odjeljak zamrznivača opremljen je s uređajem koji omogućuje brzo hlađenje namirnica i ujednačeniju temperaturu u odjeljku.

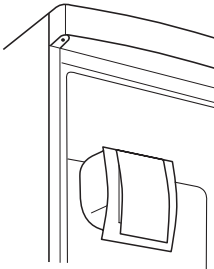

Ovaj uređaj aktivira se kad je to potrebno sam po sebi, primjerice za brzo obnavljanje

Važno Nemojte koristiti deterdžente ili abrazivna sredstva jer bi oni mogli oštetiti uređaj.

temperature nakon otvaranja vrata ili kad je okolna temperatura previsoka. Omogućuje vam prebacivanje na ručni način rada uređaja kad je to potrebno (pogledajte poglavlje „FreeStore funkcija“).

Važno Funkcija FreeStore zaustavlja uređaj kada su vrata otvorena i započinje s radom odmah nakon zatvaranja vrata.

Pomične police

Stijenke zamrznivača opremljene su nizom vodilica tako da se police mogu postaviti prema želji.

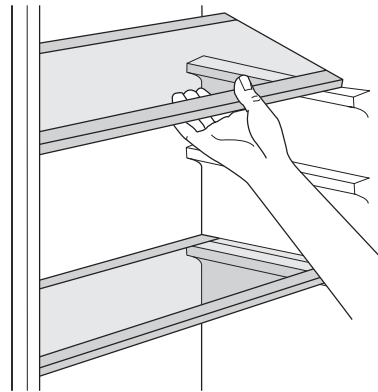

Držac boca

Stavite boce (s otvorom prema naprijed) na prethodno namještenu policu.

Važno Ako je polica namještена vodoravno, stavite samo zatvorene boce.

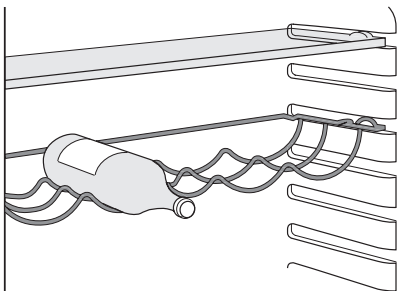

Ovu policu za držanje boca se može nagnuti radi smještanja prethodno otvorenih boca. Da bi postigli taj rezultat, povucite policu gore tako da je možete okrenuti prema gore i staviti na idući, viši položaj.

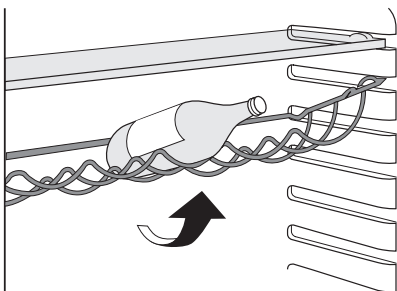

Stavljanje police vrata

Za pohranjivanje pakovanja hrane različitih veličina, police vrata se mogu postaviti na različitim visinama.

Za takvo postavljanje postupite na slijedeći način:

postepeno povlačite policu u smjeru strijelica dok se ne oslobodi, zatim je postavite u željeni položaj.

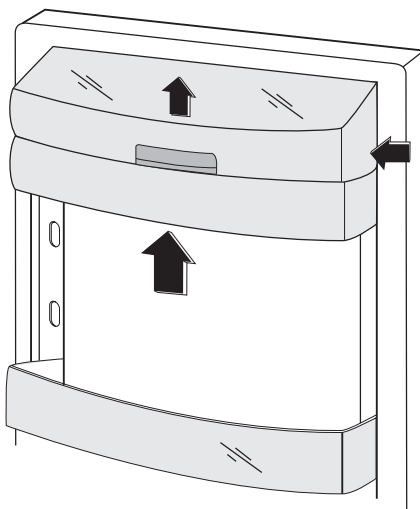

FreshZone ladica

Funkcija FreshZone ladice prikladna je za odlaganje svježe hrane poput ribe, mesa i morskih plodova jer je temperatura na ovom mjestu niža od temperature u ostalim dijelovima hladnjaka.

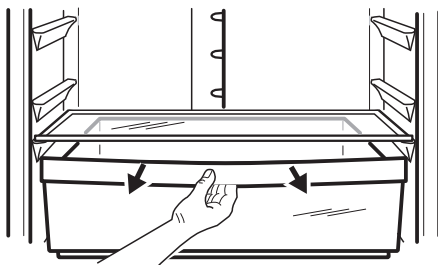

Vađenje košarica za zamrzavanje iz zamrzivača

Košarice za zamrzavanje imaju graničnik koji sprječava njihovo slučajno vađenje ili ispadanje. Prilikom vađenja košarice iz zamrzivača, povucite je prema sebi pa, nakon dostizanja krajnje točke, izvadite košaricu povlačeći njenu prednju stranu prema gore.

Prilikom vraćanja na mjesto, malo podignite prednju stranu košarice da bi je uvukli u zamrzivač. Kad prijeđete krajnje točke, gurnite košarice nazad u njihov položaj.

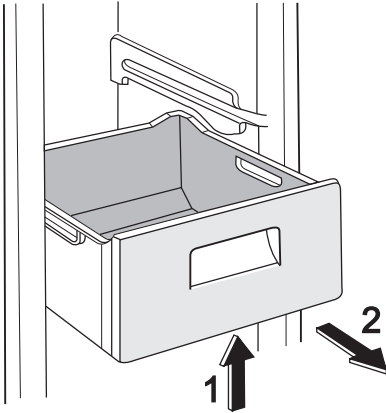

KORISNI SAVJETI I PREPORUKE

Zvukovi pri normalnom radu

- Pri cirkuliranju rashladnog sredstva kroz spirale ili cijevi može se čuti slabo grgljanje i pjenušanje. To je normalno.
- Kada je kompresor uključen, rashladno sredstvo cirkulira po uređaju i iz njega se može čuti zujanje ili pulsiranje. To je normalno.
- Širenje zbog topline može izazvati iznenadni zvuk pucanja. To je prirodno i ne predstavlja opasnost. To je normalno.

Savjeti za uštedu energije

- Nemojte često otvarati vrata ili ih ostavljati otvorena duže no što je potrebno.
- Ako je temperatura okoline visoka, regulator temperature na višim postavkama i uređaj pun, kompresor može neprekidno raditi, što stvara inje ili led na isparivaču. Ukoliko se to dogodi, okrenite regulator temperature prema nižim postavkama kako biste omogućili automatsko odmrzavanje i uštedu električne energije.

Savjeti za zamrzavanje svježije hrane

Za postizanje najboljih izvedbi:

- nemojte pohranjivati toplu hranu ili isparive tekućine u hladnjaku;
- nemojte pokrivati ili zamatati hranu, naročito ako ima jak miris;
- stavite hranu tamo gdje zrak može oko nje slobodno kružiti.

Savjeti za zamrzavanje

Korisni savjeti:

Meso (svih vrsta) : umotajte u polietilenske vrećice i stavite na staklenu policu iznad ladice za povrće.

Radi sigurnosti, čuvajte hranu na taj način najdulje dan-dva.

Skuhana hrana, hladna jela i sl.: potrebno ih je pokriti i mogu se staviti na bilo koju policu.

Voće i povrće: potrebno ih je dobro očistiti i staviti u specijalnu ladicu/ladice.

Maslac i sir: potrebno ih je staviti u specijalne nepropusne spremnike ili umotati u aluminijsku foliju ili plastične vrećice kako biste ih odvojili od zraka što je više moguće.

Boce s mlijekom: moraju imati čep i potrebno ih je čuvati u držaču boca na vratima.

Banane, krumpir, luk i češnjak, ukoliko se ne nalaze u ambalaži, ne smiju se čuvati u hladnjaku.

Savjeti za zamrzavanje

Kako biste imali najveću korist od postupka zamrzavanja, slijedi nekoliko važnih savjeta:

- najveća količina namirnica koju možete zamrznuti u roku od 24 sata, prikazana je na nazivnoj pločici;
- postupak zamrzavanja traje 24 sata. Nemojte dodavati namirnica za zamrzavanje tijekom tog razdoblja;

- zamrzavajte samo svježje i dobro očišćene namirnice vrhunske kvalitete;
- pripremite hranu tako da je podijelite u manje porcije kako biste omogućili brzo i potpuno zamrzavanje i kako biste omogućili naknadno otapanje samo željene količine;
- zamotajte namirnice u aluminijsku foliju ili polietilensku foliju kako biste osigurali da je pakovanje nepropusno;
- nemojte dozvoliti da svježja, nezamrznuta hrana dođe u dodir s već zamrznutom hranom, tako ćete spriječiti porast temperature potonje;
- nemasne namirnice se bolje čuvaju od masnih namirnica; sol smanjuje rok čuvanja namirnica;
- vodeni led, ako ga konzumirate odmah nakon vađenja iz odjela zamrzivača, može prouzročiti smrzotine na koži;
- preporučuje se da je datum zamrzavanja dobro vidljiv na svakom pakovanju, kako

biste mogli voditi računa o vremenu pohranjivanja.

Savjeti za pohranjivanje zamrznutih namirnica

Za postizanje najboljih izvedbi uređaja, pridržavajte se slijedećeg:

- provjerite je li zamrznutu hranu koju ste kupili prodavač ispravno čuvao;
- osigurajte se da je zamrznuta hrana dostavljena iz trgovine namirnica do zamrzivača u što krećem roku;
- nemojte često otvarati vrata ili ih ostavljati otvorena duže no što je potrebno;
- nakon što ste ih odmrznuli, namirnice se brzo kvare i ne mogu se ponovo zamrznuti;
- nemojte prekoračiti rok čuvanja koji je otisnuo proizvođač namirnica.

ČIŠĆENJE I ODRŽAVANJE

 **Pozor** Uređaj isključite iz električne mreže prije bilo kakvih radova na održavanju.

 Ovaj uređaj sadrži ugljikovodike u rashladnoj jedinici; održavanje i ponovo punjenje mora izvršiti isključivo ovlašten tehničar.

Redovito čišćenje

Potrebno je redovito čistiti uređaj:

- očistite unutrašnjost i pribor mlakom vodom i neutralnim sapunom;
- redovito provjeravajte brtve na vratima te čistite kako biste bili sigurni da su čiste i bez naslaga;
- dobro isperite i osušite.

Važno Nemojte povlačiti, pomicati ili oštetiti cijevi i/ili kablove unutar elementa.

Nikada nemojte koristiti deterdžente, abrazivna sredstva, sredstva za čišćenje vrlo intenzivnih mirisa ili polituru s voskom jer bi mogli oštetiti površinu i ostaviti jak miris.

Očistite kondenzator (crna rešetka) i kompresor u stražnjem dijelu uređaja četkom ili usisavačem. Ovaj će postupak poboljšati rad uređaja i uštedjeti električnu energiju.

Važno Pazite da ne oštetite rashladni sustav.

Mnoga komercijalna sredstva za čišćenje kuhinjskih površina sadrže kemikalije koje mogu napasti/oštetiti plastične dijelove ovog uređaja. Zbog toga preporučujemo da čistite vanjski dio kućišta uređaja samo toplom vodom s malo tekućeg deterdženta za pranje suđa.

Po završetku čišćenja, ponovno priključite uređaj na električnu mrežu.

Odmrzavanje zamrzivača

Inje se automatski uklanja s isparivača odjeljka zamrzivača svaki put kada se zaustavi motor kompresora tijekom normalne uporabe. Otopljena voda se ispušta u poseban spremnik u stražnjem dijelu uređaja, preko motora kompresora, gdje isparava. Važno je povremeno očistiti otvor za ispuštanje otopljene vode u sredini kanala odjeljka hladnjaka kako bi se spriječilo da ga voda preplavi te iscuri na hranu u unutrašnjosti. Koristite isporučeno posebno sredstvo za čišćenje koje ćete naći već umetnuto u otvor za ispuštanje.

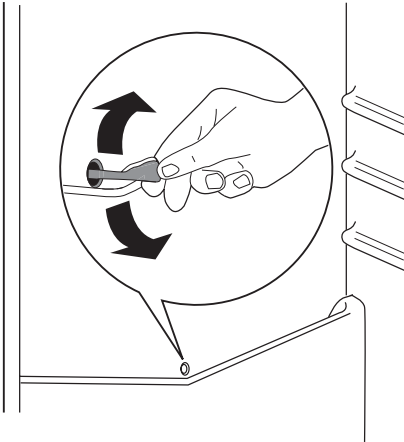

Odmrzavanje zamrzivača

Određena količinainja uvijek će se stvarati na policama zamrzivača i oko gornjeg odjeljka.

Odmrznite zamrzivač kad slojinja dostigne debljinu od otprilike 3-5 mm.

Da bi uklonili inje, slijedite dolje navedene upute:

- izvucite utikač iz utičnice ili isključite uređaj
- izvadite sve pohranjene namirnice, umotajte ih u nekoliko slojeva novinskog papira i stavite ih na hladno mjesto
- izvadite ladice zamrzivača
- oko ladica stavite izolirajući materijal, npr. pokrivače ili novine.

Odmrzavanje možete ubrzati stavljanjem zdjele s vrućom (ali ne kipućom) vodom u zamrzivač.

- Otpustite kanal za ispuštavanje vode iz položaja u kojem se nalazi, gurnite ga prema slici i

stavite u donju ladicu zamrzivača gdje se može nakupiti voda

- pažljivo ostružite led kad se počne otapati. Koristite drveni ili plastični strugač
- kad se sav led otopi, očistite i osušite ormarić uređaja, a zatim vratite kanal za ispuštavanje vode nazad na mjesto.

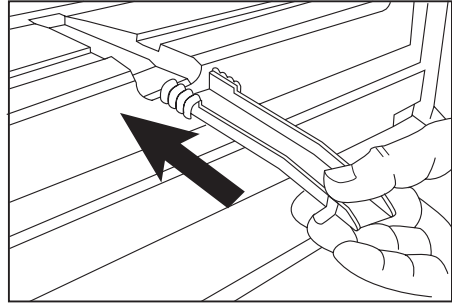

- uključite uređaj i vratite na mjesto zamrznute namirnice.

Preporučujemo da uređaj radi na najvišim postavkama termostata nekoliko sati kako bi dostignuo dovoljnu temperaturu čuvanja u što kraćem roku.

Važno Ni u kom slučaju nemojte koristiti oštre metalne predmete za struganje inje s isparivača, jer bi ga mogli oštetiti. Nemojte koristiti mehaničke sprave niti bilo kakva umjetna sredstva da bi ubrzali postupak otapanja, osim onih koje preporučuje proizvođač. Povišenje temperature zamrznutih pakovanja hrane, tijekom odmrzavanja, može skratiti njihov rok očuvanja.

RJEŠAVANJE PROBLEMA

⚠ Pozor Prije rješavanja problema isključite električni utikač iz utičnice mrežnog napajanja.

Samo kvalificirani električar ili stručna osoba smiju rješavati probleme koji nisu obuhvaćeni ovim priručnikom.

Važno Tijekom normalnog rada čuju se razni zvukovi (kompresor, kruženje rashladnog medija).

Problem	Mogući uzrok	Rješenje
Uređaj je bučan.	Uređaj ne stoji kako treba.	Provjerite stoji li uređaj stabilno (sve četiri nožice trebaju biti na podu).

Problem	Mogući uzrok	Rješenje
Kompresor neprekidno radi.	Regulator temperature možda nije ispravno postavljen.	Podesite na višu temperaturu.
	Vrata nisu dobro zatvorena.	Vidi poglavlje "Zatvaranje vrata".
	Vrata su prečesto bila otvorena.	Nemojte ostavljati vrata otvorena duže no što je potrebno.
	Temperatura proizvoda je previsoka.	Prije pohranjivanja ostavite namirnice da se ohlade na sobnu temperaturu.
	Sobna temperatura je previsoka.	Snizite temperaturu u prostoriji.
Voda teče niz stražnju ploču hladnjaka.	Funkcija brzog zamrzavanja je uključena.	Pogledajte poglavlje "Funkcija brzog zamrzavanja".
	Za vrijeme automatskog procesa odmrzavanja inje se odmrzava na stražnjoj ploči.	To je normalno.
Voda teče u hladnjak.	Otvor za vodu je začepljen.	Očistite otvor za vodu.
	Proizvodi sprječavaju protok vode u kolektor vode.	Proizvodi ne smiju dodirivati stražnju ploču.
Voda teče na pod.	Voda koja se topi ne teče kroz otvor u pliticu za isparavanje iznad kompresora.	Postavite otvor za otoplenu vodu uz pliticu za isparavanje.
Stvara se previšeinja i leda.	Proizvodi nisu ispravno umotani.	Bolje umotajte proizvode.
	Vrata nisu dobro zatvorena.	Vidi poglavlje "Zatvaranje vrata".
	Regulator temperature možda nije ispravno postavljen.	Podesite na višu temperaturu.
Temperatura u uređaju je previsoka.	Vrata nisu dobro zatvorena.	Vidi poglavlje "Zatvaranje vrata".
	Temperatura proizvoda je previsoka.	Prije pohranjivanja ostavite namirnice da se ohlade na sobnu temperaturu.
	U uređaj stavljate mnogo proizvoda odjednom.	Stavljajte manje proizvoda istovremeno.
Temperatura u hladnjaku je previsoka.	Nema kruženja hladnog zraka u uređaju.	Provjerite kruži li hladni zrak po uređaju.
Temperatura u zamrzivaču je previsoka.	Proizvodi su sastavljeni preblizu jedan do drugoga.	Čuvajte proizvode tako da omogućite kruženje hladnog zraka.
Uređaj ne radi.	Uređaj je isključen.	Uključite uređaj.
	Električni utikač nije dobro utaknut u utičnicu mrežnog napajanja.	Ispravno utaknite električni utikač u utičnicu mrežnog napajanja.
	Uređaj nema napajanja. Nema napona u utičnici mrežnog napajanja.	Spojite drugi električni uređaj na utičnicu mrežnog napajanja. Pozovite kvalificiranog električara.
Žarulja ne radi.	Lampica je postavljena u način mirovanja.	Zatvorite i otvorite vrata.
	Žarulja je neispravna.	Vidi poglavlje "Zamjena žarulje".

Ako ovi savjeti ne daju željene rezultate, nazovite najbliži ovlašteni servis.

Zamjena žarulje

1. Isključite uređaj.
2. Gurnite pomični dio kako biste otkvačili poklopac žarulje (1).
3. Skinite poklopac žarulje (2).
4. Zamijenite žarulju žaruljom iste snage i posebno namijenjenom samo za kućanske aparate.
5. Vratite poklopac žarulje.
6. Uključite uređaj u struju.
7. Otvorite vrata. Provjerite da li se žarulja uključila.

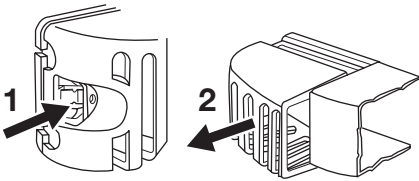

Zatvaranje vrata

1. Očistite brtve na vratima.
2. Ako je potrebno, namjestite vrata. Vidi "Postavljanje".
3. Ako je potrebno, zamijenite neispravnu brtvu na vratima. Nazovite ovlašteni servis.

TEHNIČKI PODACI

		ERA36633X	ERA40633X
Dimenzije	Visina	1850 mm	2010 mm
	Širina	595 mm	595 mm
	Dubina	658 mm	658 mm
	Vrijeme odgovora	20 h	20 h
Napon	230 - 240 V	230 - 240 V	
Frekvencija	50 Hz	50 Hz	

Tehnički podaci nalaze se na nazivnoj pločici na unutrašnjoj lijevoj strani uređaja i na energetskaom natpisu.

POSTAVLJANJE

- ⚠ Pozorno pročitajte "Informacije o sigurnosti" za siguran i ispravan rad uređaja prije postavljanja uređaja.

Pozicioniranje

Postavite uređaj na mjesto gdje sobna temperatura odgovara klimatskoj klasi označenoj na nazivnoj pločici uređaja:

Klimatska klasa	Temperatura okoline
SN	od +10°C do + 32°C
N	od +16°C do + 32°C
ST	od +16°C do + 38°C
T	od +16°C do + 43°C

Smještaj

Uređaj treba biti postavljen daleko od izvora topline kao što su radijatori, bojleri, izravna sunčeva svjetlost, itd. Osigurajte slobodno kruženje zraka oko stražnjeg dijela ormarića uređaja. Za osiguranje najbolje djelotvornosti, ako se uređaj nalazi ispod visećeg zidnog elementa, minimalna udaljenost između vrha uređaja i visećeg elementa treba biti najmanje 100 mm. U savršenom položaju, uređaj se ne smije nalaziti ispod visećih zidnih elemenata. Točno niveliranje se osigurava pomoću jedne ili više podesivih nožica u podnožju ormarića uređaja.

⚠ Upozorenje Iskopčavanje uređaja iz električne mreže treba biti omogućeno; stoga nakon postavljanja utikač mora biti lako dostupan.

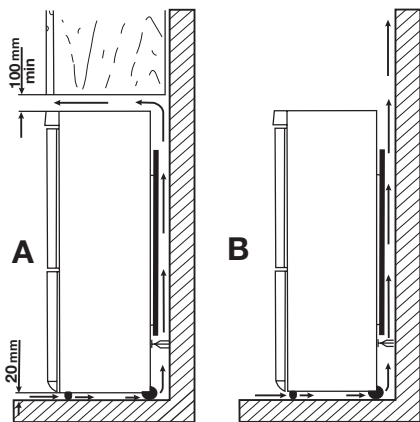

Električno spajanje

Prije električnog spajanja uvjerite se da voltaža i frekvencija na nazivnoj pločici odgovaraju električnom napajanju u vašem domu.

Uređaj mora biti uzemljen. Utikač na kabelu električne energije isporučen je s kontaktom za tu svrhu. Ako vaša kućna električna utičnica nije uzemljena, spojite uređaj na odvojeno uzemljenje u skladu s važećim propisima, pritom se obraćajući kvalificiranom električaru.

Proizvođač odbija svaku odgovornost ukoliko gornje sigurnosne mjere opreza nisu poduzete.

Ovaj je uređaj u skladu sa slijedećim EU. direktivama.

Stražnji odstojnici

U vrećici s dokumentacijom nalaze se dva odstojnika koje treba namjestiti kako je prikazano na slici.

Olabavite vijke i stavite odstojnik ispod glave vijka, zatim ponovno zategnite vijke.

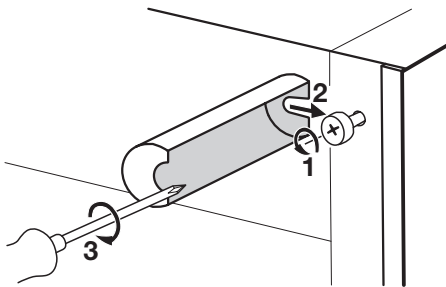

Niveliranje

Prilikom namještanja uređaja osigurajte da on stoji u ravnini. To možete postići pomoću dvije podesive nožice na dnu sprijeda.

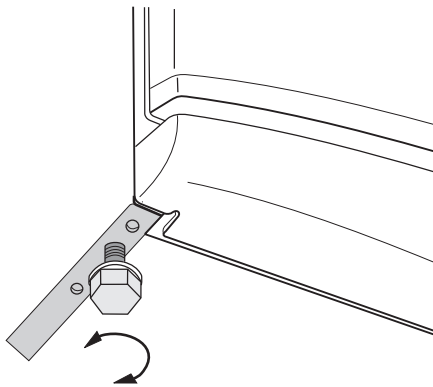

Vađenje kopči polica

Vaš je uređaj opremljen kopčama polica koje omogućuju pričvršćivanje polica tijekom prijevoza.

Skinite ih na slijedeći način:

1. Pomaknite kopče polica u smjeru strijelice (A).
2. Podignite stražnju stranu police i gurnite policu prema naprijed dok se ne oslobodi (B).
3. Skinite kopče (C).

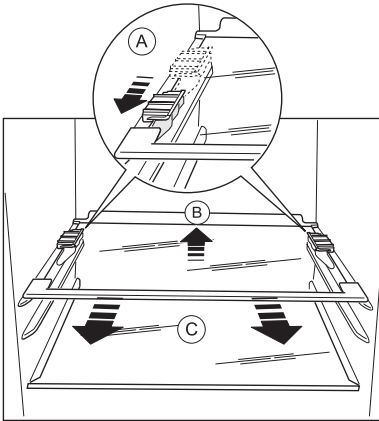

Okretanje vrata

⚠ Upozorenje Prije obavljanja bilo koje radnje iskopčajte utikač iz električne utičnice.

Važno Predlažemo vam da radnje koje slijede obavite u prisustvu druge osobe, koja će čvrsto držati vrata uređaja tijekom izvođenja postupka.

Za promjenu smjera otvaranja vrata izvršite sljedeće korake:

1. otvorite vrata s uređajem u okomitom položaju. Odvijte vijke (t1) i izvadite plastičnu spojnicu (t2) gornjih vrata. Zatvorite vrata.

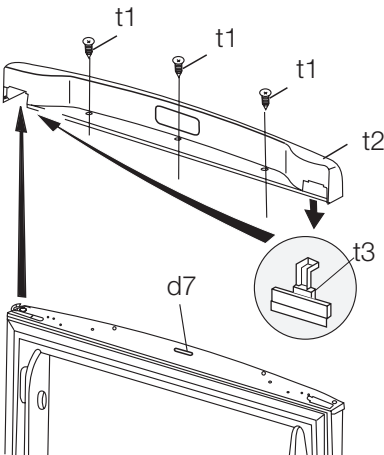

2. Skinite mali plastični pokrov s plastične spojnice vrata i namjestite ga na suprotnoj strani (t3).
3. Izvadite ploču (t4). Ako je potrebno, kao pomoć pažljivo upotrijebite odvijač. Odvijte vijak na drugoj strani. Skinite gornji držač vrata (t5). Stavite ih u praznu plastičnu vrećicu.

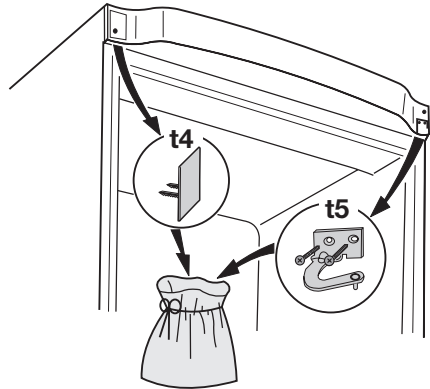

4. Skinite gornja vrata.
5. Odvijte vijak i skinite graničnik vrata (d1). Postavite ga obrnuto na drugoj strani.

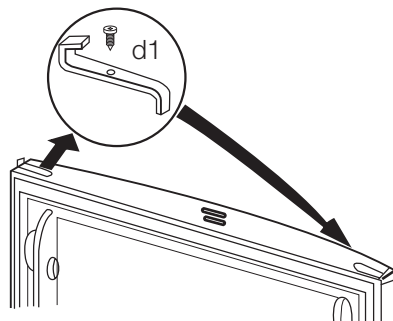

6. Odvijte središnji okov (m2). Skinite plastični odstožnik (m1).

7. Skinite donja vrata.

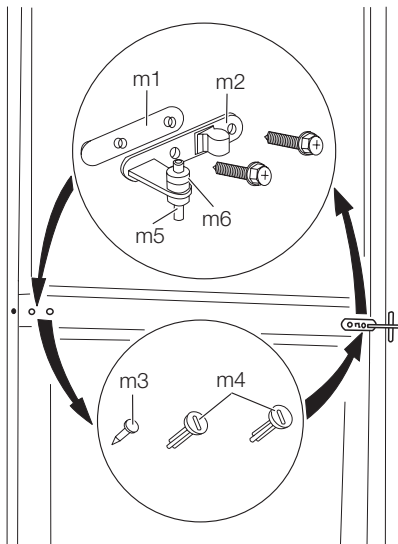

8. Uklonite odstojnik (m6) i pomaknite ga na drugu stranu okova (m5).
9. Pomoću alata skinite pokrov (b1). Odvijte klin (b2) donjeg okova i odstojnik (b3) pa ih stavite na suprotnu stranu.
10. Stavite pokrov (b1) sa suprotne strane.

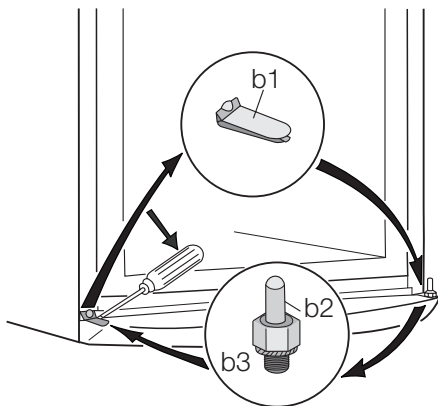

11. Skinite zaustavljače (d1) i pomaknite ih na drugu stranu vrata.
12. Izvadite lijevi pokrivni zatik srednjeg okova (m3, m4) i premjestite na drugu stranu.
13. Namjestite zatik srednjeg okova (m5) u lijevu rupicu donjih vrata.

14. Vratite donja vrata na klin (b2) donjeg okova.
15. Privijte srednji okov (m1) sa suprotne strane. Nemojte zaboraviti plastični odstojnik (m2) stavljen ispod središnjeg okova.
16. Vratite gornja vrata na središnji okov (m5).
Uvjerite se da su rubovi vrata paralelni s bočnim rubom uređaja.
17. Namjestite i pričvrstite gornji okov (možete ih naći u vrećici s uputama za uporabu) na suprotnu stranu (t6).

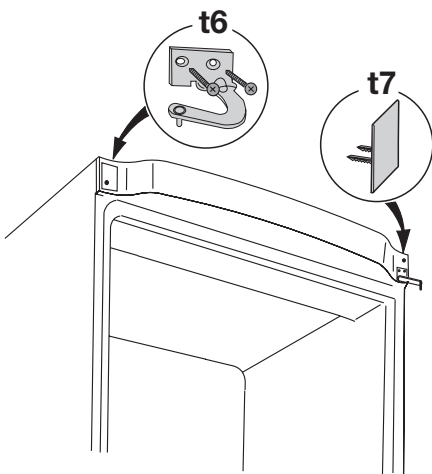

18. Umetnite ploču (t7) (koja se nalazi u vrećici s uputama za uporabu).
19. Otvorite gornja vrata, postavite gornji pokrov (t2) pomoću vijaka (t1). Umetnite magnet (d7). Zatvorite vrata.
20. Ponovno namjestite i poravnajte uređaj, pričekajte najmanje četiri sata i zatim ga spojite na električnu utičnicu.

Napravite završnu provjeru kako biste provjerili sljedeće:

- Svi su vijci stegnuti.
 - Magnetska brtva prianja na ormarić uređaja.
 - Vrata se ispravno otvaraju i zatvaraju.
- Pri niskim temperaturama (tj. zimi) može se dogoditi da brtva ne pristaje savršeno na ormarić uređaja. U tom slučaju pričekajte da se brtva prirodno prilagodi vratima. Ako ne želite izvršiti gore navedene postupke, obratite se najbližoj servisnoj službi. Stručnjak servisne službe na vaš će trošak promijeniti smjer otvaranja vrata.

BRIGA ZA OKOLIŠ

Simbol  na proizvodu ili na njegovoj ambalaži označuje da se s tim proizvodom ne smije postupiti kao s otpadom iz domaćinstva. Umjesto toga treba biti uručen prikladnim sabirnim točkama za recikliranje elektroničkih i električkih aparata. Ispravnim odvoženjem ovog proizvoda spriječit ćete potencijalne

negativne posljedice na okoliš i zdravlje ljudi, koje bi inače mogli ugroziti neodgovarajućim rukovanjem otpada ovog proizvoda. Za detaljnije informacije o recikliranju ovog proizvoda molimo Vas da kontaktirate Vaš lokalni gradski ured, uslugu za odvoženje otpada iz domaćinstva ili trgovinu u kojoj ste kupili proizvod.

Electrolux. Thinking of you.

Обменяйтесь с нами своими мыслями на
www.electrolux.com

СОДЕРЖАНИЕ

Сведения по технике безопасности		Уход и очистка	28
	18	Что делать, если ...	29
Панель управления	21	Технические данные	32
Первое использование	24	Установка	32
Ежедневное использование	24	Забота об окружающей среде	36
Полезные советы	26		

Право на изменения сохраняется



СВЕДЕНИЯ ПО ТЕХНИКЕ БЕЗОПАСНОСТИ

Для обеспечения собственной безопасности и правильной эксплуатации прибора, перед его установкой и первым использованием внимательно прочитайте данное руководство, не пропуская рекомендации и предупреждения. Чтобы избежать нежелательных ошибок и несчастных случаев, важно, чтобы все, кто пользуется данным прибором, подробно ознакомились с его работой и правилами техники безопасности. Сохраните настоящее руководство и в случае продажи прибора или его передачи в пользование другому лицу передайте вместе с ним и данное руководство, чтобы новый пользователь получил соответствующую информацию о правильной эксплуатации и правилах техники безопасности.

В интересах безопасности людей и имущества соблюдайте меры предосторожности, указанные в настоящем руководстве, так как производитель не несет ответственности за убытки, вызванные несоблюдением указанных мер.

Безопасность детей и лиц с ограниченными возможностями

- Данное изделие не предназначено для эксплуатации лицами (в том числе детьми) с ограниченными физическими, сенсорными или умственными способностями или с недостаточным опытом или знаниями без присмотра лица, отвечающего за их безопасность, или получения от него соответствующих инструкций, позволяющих им безопасно эксплуатировать его.

Необходимо следить за тем, чтобы дети не играли с прибором.

- Держите все упаковочные материалы в недоступном для детей месте. Существует опасность удушья.
- Если прибор больше не нужен, выньте вилку из розетки, обрежьте шнур питания (как можно ближе к прибору) и снимите дверцу, чтобы дети, играя, не получили удар током или не заперлись внутри прибора.
- Если данный прибор (имеющий магнитное уплотнение дверцы) предназначен для замены старого холодильника с пружинным замком (защелкой) дверцы или крышки, перед утилизацией старого холодильника обязательно выведите замок из строя. Это позволит исключить превращение его в смертельную ловушку для детей.

Общие правила техники безопасности



ПРЕДУПРЕЖДЕНИЕ! Не допускайте перекрытия вентиляционных отверстий.

- Настоящий прибор предназначен для хранения продуктов питания и напитков в обычном домашнем хозяйстве, как описано в настоящем руководстве.
- Не используйте механические приспособления и другие средства для ускорения процесса размораживания.
- Не используйте другие электроприборы (например, морозилки) внутри холодильных приборов, если произ-

водителем не допускается возможность такого использования.

- Не допускайте повреждения холодильного контура.
- Холодильный контур прибора содержит безвредный для окружающей среды, но, тем не менее, огнеопасный хладагент изобутан (R600a). При транспортировке и установке прибора следите за тем, чтобы не допустить повреждения компонентов холодильного контура. В случае повреждения холодильного контура:
 - не допускайте использования открытого пламени и источников воспламенения;
 - тщательно проветрите помещение, в котором установлен прибор.
- Изменение характеристик прибора и внесение изменений в его конструкцию сопряжено с опасностью. Поврежденный сетевой шнур может явиться причиной короткого замыкания, пожара и/или поражения электрическим током.

 **ВНИМАНИЕ!** Замену электрических частей изделия (шнура питания, вилки, компрессора) должен производить сертифицированный представитель сервисного центра или квалифицированный обслуживающий персонал.

1. Запрещается удлинять сетевой шнур.
2. Следите за тем, чтобы вилка сетевого шнура не оказалась раздавлена или повреждена задней частью прибора. Раздавленная или поврежденная вилка сетевого шнура может перегреться и стать причиной пожара.
3. Убедитесь в наличии доступа к вилке сетевого шнура прибора.
4. Не тяните сетевой шнур.

5. Если розетка плохо закреплена, не вставляйте в нее вилку сетевого шнура. Существует опасность поражения электрическим током или возникновения пожара.
6. Нельзя пользоваться прибором с лампочкой без плафона⁵⁾ лампочки внутреннего освещения.
 - Прибор имеет большой вес. Будьте осторожны при его перемещении.
 - Не вынимайте предметы, находящиеся в морозильном отделении, и не трогайте их мокрыми или влажными руками – это может привести к появлению на руках ссадин или ожогов от обморожения.
 - Не допускайте длительного воздействия прямых солнечных лучей на прибор.
 - Лампы⁶⁾ используются специальные лампы, предназначенные только для бытовых приборов. Они не подходят для освещения помещений.

Ежедневная эксплуатация

- Не ставьте на пластмассовые части прибора горячую посуду.
- Не храните в холодильнике воспламеняющиеся газы и жидкости, так как они могут взорваться.
- Не помещайте продукты питания прямо напротив воздуховыпускного отверстия в задней стенке.⁷⁾
- Замороженные продукты после размораживания не должны подвергаться повторной заморозке.
- При хранении расфасованных замороженных продуктов следуйте рекомендациям производителя.
- Следует тщательно придерживаться рекомендаций по хранению, данных изготовителем прибора. См. соответствующие указания.
- Не помещайте в холодильник газированные напитки, т.к. они создают внутри емкости давление, которое может привести к тому, что она лопнет и повредит холодильник.

5) Если предусмотрен плафон лампы освещения.

6) Если предусмотрена лампа освещения.

7) Если прибор относится к классу Frost Free (без образования инея).

- Ледяные сосульки могут вызвать ожог обморожения, если брать их в рот прямо из морозильной камеры.

Чистка и уход

- Перед выполнением операций по чистке и уходу за прибором, выключите его и выньте вилку сетевого шнура из розетки. Если невозможно достать розетку, отключите электропитание.
- Не следует чистить прибор металлическими предметами.
- Не пользуйтесь острыми предметами для удаления льда с прибора. Используйте пластиковый скребок.
- Регулярно проверяйте сливное отверстие холодильника для талой воды. При необходимости прочистите сливное отверстие. Если отверстие закупорится, вода будет собираться на дне прибора.

Установка

ВАЖНО! Для подключения к электросети тщательно следуйте инструкциям, приведенным в соответствующих параграфах.

- Распакуйте изделие и проверьте, нет ли повреждений. Не подключайте к электросети поврежденный прибор. Немедленно сообщите о повреждениях продавцу прибора. В таком случае сохраните упаковку.
- Рекомендуется подождать не менее четыре часа перед тем, как включать холодильник, чтобы масло вернулось в компрессор.
- Необходимо обеспечить вокруг холодильника достаточную циркуляцию воздуха, в противном случае прибор может перегреваться. Чтобы обеспечить достаточную вентиляцию, следуйте инструкциям по установке.

- Если возможно, изделие должно располагаться обратной стороной к стене так, чтобы во избежание ожога нельзя было коснуться горячих частей (компрессор, испаритель).
- Данный прибор нельзя устанавливать вблизи радиаторов отопления или кухонных плит.
- Убедитесь, что к розетке будет доступ после установки прибора.
- Подключайте прибор только к питьевому водоснабжению.⁸⁾

Обслуживание

- Любые операции по техобслуживанию прибора должны выполняться квалифицированным электриком или уполномоченным специалистом.
- Техобслуживание данного прибора должно выполняться только специалистами авторизованного сервисного центра с использованием исключительно оригинальных запчастей.

Защита окружающей среды



Ни холодильный контур, ни изоляционные материалы настоящего прибора не содержат газов, которые могли бы повредить озоновый слой. Данный прибор нельзя утилизировать вместе с бытовыми отходами и мусором. Изоляционный пенопласт содержит горючие газы: прибор подлежит утилизации в соответствии с действующими нормативными положениями, с которыми следует ознакомиться в местных органах власти. Не допускайте повреждения холодильного контура, особенно, вблизи теплообменника. Материалы, использованные для изготовления данного прибора, помеченные символом , пригодны для вторичной переработки.

8) Если предусмотрено подключение к водопроводу.

ПАНЕЛЬ УПРАВЛЕНИЯ

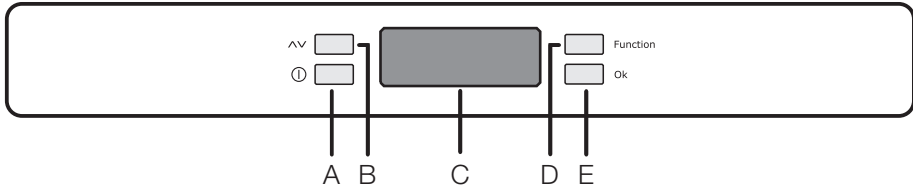

A - Кнопка "ВКЛ/ВЫКЛ" прибора

B - Кнопка регулировки температуры

C - Устройство индикации температуры и функций

D - Кнопка выбора функций

E - Кнопка подтверждения

Дисплей

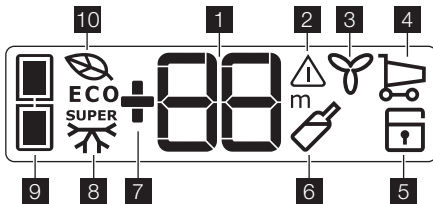

1 Индикация температуры.

2 Сигнализация превышения температуры.

3 Индикатор функции FreeStore.

4 Индикатор функции "День покупки".

5 Индикатор функции "Защита от детей".

6 Индикатор функции "Таймер".



7 Индикатор положительной или отрицательной температуры.

8 Индикатор функции "Замораживание".

9 Индикатор отделения.

10 Индикатор функции "Экономичный режим".

Включение в первый раз

Если после включения вилки сетевого шнура в розетку дисплей не загорается, нажмите кнопку включения прибора (A). При включении прибор переходит в состояние тревожной ситуации, индикатор температуры мигает, и вы слышите звуковой сигнал (зуммер). Нажмите кнопку (E) для выключения зуммера (см. также раздел "Сигнализация превышения температуры"); при этом символ  продолжит мигать, а устройство индикации  покажет самую высокую имеющуюся температуру.

Для создания надлежащих условий хранения продуктов выберите функцию "Экономичный режим", которая обеспечивает поддержание следующих температур:

+5°C в холодильной камере

-18°C в морозильной камере

- До укладки продуктов в морозильную камеру подождите, пока температура в ней опустится до -18°C.

- Если требуется другая температура, см. раздел "Регулирование температуры".

Выключение









Прибор выключается путем нажатия и удерживания кнопки (А) более 1 секунды.

После этого отображается обратный отсчет температуры -3 -2 -1.

Меню функций

При нажатии кнопки (D) открывается меню функций. Выбор каждой функции следует подтвердить нажатием кнопки (E). Если в течение нескольких секунд подтверждения не будет, с отображения меню дисплей перейдет в обычное состояние.

Отображаются следующие функции:

-  Выбор холодильного отделения
-  Выбор морозильного отделения
-  Функция "Экономичный режим"
-  Функция FreeStore
-  Функция "День покупок"
-  Функция "Защита от детей"
-  Функция "Охлаждение напитков"
-  Функция "Замораживание"

Регулирование температуры

Выберите отделение нажатием клавиши (D), затем нажмите клавишу (B), чтобы задать необходимую температуру. Подтвердите выбранные параметры нажатием клавиши (E).

На дисплее температуры отобразится заданное значение температуры. Заданная температура достигается в течение 24 часов.

Функция "Отпуск" ("Н")

При выборе функции "Отпуск" устанавливается температура +15°C.

Эта функция позволяет держать холодильное отделение пустым и закрытым в течение вашего продолжительного отсутствия (например, во время летнего отпуска), предотвращая образование в нем неприятных запахов.

Для включения функции "Отпуск" действуйте так же, как при изменении заданной температуры. Показания на устройстве индикации температуры могут изменяться до +8°C с шагом в 1°C. За +2°C последует буква "Н". Для подтверждения нажмите кнопку (E).

Теперь холодильник находится в энергосберегающем режиме, соответствующем функции "Отпуск".

ВАЖНО! При включенной функции "Отпуск" в холодильной камере не должно быть продуктов.

Функция "Замок от детей"

Для включения функции "Замок от детей" нажимайте кнопку (D) (при необходимости ее следует нажать несколько раз) до тех пор, пока на дисплее не появится соответствующий символ . Выбранную функцию необходимо подтвердить нажатием кнопки (E) в течение нескольких секунд. Затем включится зуммер, а соответствующий символ продолжит светиться. В этом состоянии, т.е. пока эта функция активна, никакое нажатие кнопок не приведет ни к каким изменениям.

Эту функцию можно отключить в любое время: для этого следует нажимать кнопку (D) до тех пор, пока не замигает соответствующий символ, а после этого нажать кнопку (E).

Функция "День покупок"

Если необходимо поместить в холодильник большое количество теплых продуктов, например, после посещения магазина, рекомендуется включить функцию "День покупок" для ускоренного охлаждения продуктов и предотвращения повышения температуры уже находящихся в холодильнике продуктов.

Для включения функции "День покупок" нажимайте кнопку (D) (при необходимости, ее следует нажать несколько раз) до тех пор, пока на дисплее не появится соответствующий символ . Выбранную функцию необходимо подтвердить нажатием кнопки (E) в течение нескольких секунд. Затем включится зуммер, а соответствующий символ продолжит светиться.

Функция "День покупок" автоматически отключается примерно через 6 часов. Эту функцию можно отключить в любое время: для этого следует нажимать кнопку (D) до тех пор, пока не замигает соответствующий символ, а после этого нажать кнопку (E).

Функция "Экономичный режим"

Нажимайте клавишу (D) (при необходимости ее следует нажать несколько раз) до тех пор, пока на дисплее не появится соответствующий символ. . Подтвердите выбранные параметры нажатием клавиши (E). Затем включится зуммер, а соответствующий символ продолжит светиться.

В этих условиях в отделениях автоматически устанавливаются значения температуры (+5°C и -18°C), обеспечивающие оптимальные условия сохранности продуктов.

Чтобы деактивировать функцию, измените заданное значение температуры для одного из отделений.

Функция FreeStore

Нажимайте клавишу (D) (при необходимости ее следует нажать несколько раз) до тех пор, пока на дисплее не появится соответствующий символ. . Подтвердите выбранные параметры нажатием клавиши (E). Включится зуммер, а соответствующий символ продолжит светиться.

ВАЖНО! Если активация функции выполняется автоматически, символ FreeStore скрыт (см. раздел "Ежедневное использование").

Активация функции FreeStore увеличивает потребление электроэнергии.

Функция "Замораживание"

Морозильное отделение предназначено для длительного хранения продуктов промышленной и глубокой заморозки, а также для замораживания свежих продуктов.

Максимальный объем продуктов, который может быть заморожен в течение 24 часов, указан на табличке технических данных.

Для замораживания объема, указанного на табличке технических данных, поместите продукты таким образом, чтобы они непосредственно касались охлаждающей поверхности (выньте ящик или корзину). В случае замораживания продуктов в ящиках или корзинах их

максимальный объем немного уменьшается.

Для замораживания свежих продуктов необходимо включить функцию "Замораживание". Для включения этой функции нажимайте кнопку D (при необходимости, ее следует нажать несколько раз) до тех пор, пока на дисплее не появится соответствующий символ . Выбранную функцию необходимо подтвердить нажатием кнопки (E) в течение нескольких секунд. При этом будет подан звуковой сигнал (зуммер), а на дисплее появится анимационная картинка с линиями.

После 24-часового периода предварительного охлаждения поместите продукты в морозильную камеру.

Поместите подлежащие замораживанию продукты в отделение , так как это самое холодное место внутри прибора.

Процесс замораживания занимает 24 часа. В течение этого времени не кладите в морозильную камеру другие продукты.

Эта функция автоматически выключится через 52 часа.

Эту функцию можно отключить в любое время: для этого следует нажимать кнопку (D) до тех пор, пока не замигает соответствующий символ , а после этого нажать кнопку (E).

Функция "Охлаждение напитков"





Функцию "Охлаждение напитков" следует использовать для обеспечения подачи предупредительного сигнала в случае помещения бутылок в морозильное отделение. Для ее включения нажимайте кнопку (D) (при необходимости, ее следует нажать несколько раз) до тех пор, пока на дисплее не появится соответствующий символ .

Выбранную функцию необходимо подтвердить нажатием кнопки (E) в течение нескольких секунд. Затем включится зуммер, а соответствующий символ продолжит светиться.

В этих условиях включается таймер на стандартное значение 30 мин, изменить которое можно на любое значение в ин-

тервале от 1 до 90 минут, нажимая для этого кнопку (B).

По истечении заданного времени появится следующая индикация:

- на устройстве индикации   - мигание символа 
- мигание символа 
- мигание символа 
- звуковой сигнал, который будет подаваться до тех пор, пока вы не нажмете кнопку (E)

В это время не забудьте извлечь напиток из морозильного отделения.

Эту функцию можно отключить в любое время: для этого следует нажимать кнопку (D) до тех пор, пока не замигает соответствующий символ, а после этого нажать кнопку (E).

Сигнализация превышения температуры

О повышении температуры в каком-либо отделении (например, из-за перебоа в подаче электропитания) извещает:

ПЕРВОЕ ИСПОЛЬЗОВАНИЕ

Чистка холодильника изнутри



Перед первым включением прибора вымойте его внутренние поверхности и все внутренние принадлежности теплой водой с нейтральным мылом, чтобы удалить запах, характерный для только что изготовленного изделия, затем тщательно протрите их.

ЕЖЕДНЕВНОЕ ИСПОЛЬЗОВАНИЕ

Хранение замороженных продуктов



При первом запуске или после длительного простоя перед закладкой продуктов в отделение дайте прибору поработать не менее 2 часов в режиме ускоренной заморозки.

ВАЖНО! При случайном размораживании продуктов, например, при сбое электропитания, если напряжение в сети отсутствовало в течение времени, превышающего указанное в таблице технических данных "время повышения температуры", размороженные продукты следует быстро употребить в пищу или немедленно подвергнуть

- мигающая температура
- мигание символа морозильного отделения 
- мигание символа 
- зуммер

При восстановлении нормальных условий:

- звуковой сигнал отключается
- отображение температуры продолжает мигать

При нажатии кнопки (E) для сброса сигнализации на устройстве индикации температуры   в течение нескольких секунд отображается максимальная температура, имевшаяся в отделении. После этого оно переходит в нормальный режим, показывая температуру выбранного отделения.

Во время действия сигнализации зуммер можно отключить, нажав кнопку (E).

ВАЖНО! Не используйте моющие или абразивные средства, т.к. они могут повредить покрытие поверхностей холодильника.

тепловой обработке, затем повторно заморозить (после того, как они остынут).

Размораживание продуктов

Замороженные продукты, включая продукты глубокой заморозки, перед использованием можно размораживать в холодильном отделении или при комнатной температуре, в зависимости от времени, которым Вы располагаете для выполнения этой операции. Маленькие куски можно готовить, даже не размораживая, в том виде, в каком они взяты из морозильной камеры: в этом случае процесс приготовления пищи займет больше времени.

FreeStore

В холодильном отделении предусмотрено устройство, обеспечивающее быстрое охлаждение продуктов и более равномерную температуру в отделении.

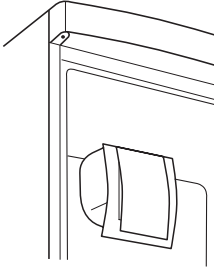

Устройство активируется самостоятельно по мере необходимости, например, с целью быстрого восстановления температуры после открытия двери или в условиях высокой окружающей температуры.

Предусмотрена возможность активации устройства вручную в случае необходимости (см. раздел "Функция FreeStore").

ВАЖНО! Устройство FreeStore прекращает работу в случае открытия двери и снова включается сразу же после ее закрытия.

Съемные полки

На стенках холодильника установлен ряд направляющих, позволяющих размещать полки по желанию.

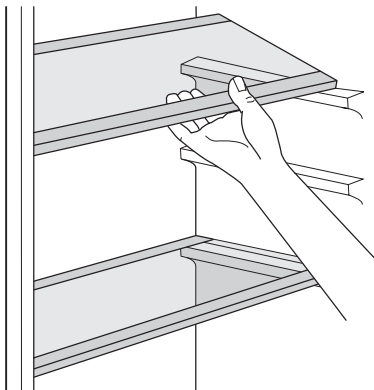

Полка для бутылок

Уложите бутылки (горлышком к себе) на предварительно установленную полку.

ВАЖНО! Если полка установлена в горизонтальное положение, можно класть только закрытые бутылки.

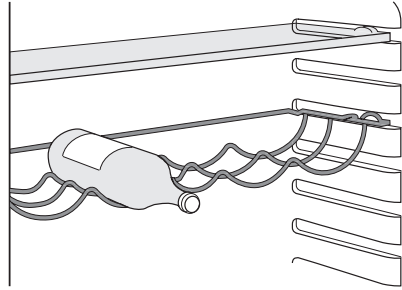

Эту полку для бутылок можно установить под наклоном, чтобы хранить ранее открытые бутылки. Для этого потяните полку так, чтобы ее можно было повернуть вверх и установить на следующий верхний уровень.

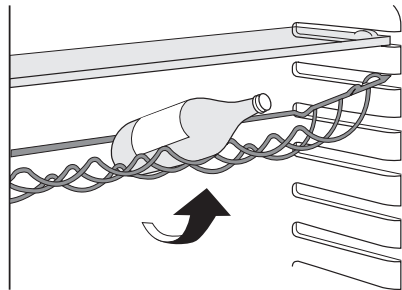

Размещение полок дверцы

Чтобы обеспечить возможность хранить упаковки продуктов различных размеров, полки дверцы можно размещать на разной высоте.

Чтобы переставить полку, действуйте следующим образом: постепенно тяните полку в направлении, указанном стрелками, до тех пор, пока она не высвободится; затем установите ее на нужное место.

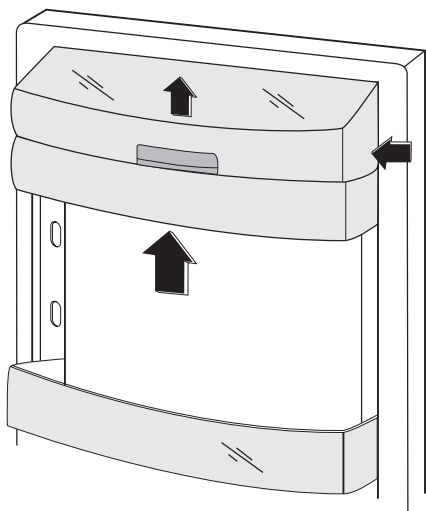

Ящик FreshZone

Ящик FreshZone предназначен для хранения таких свежих продуктов, как мясо, рыба, морепродукты, поскольку температура в нем ниже, чем в остальной части холодильника.

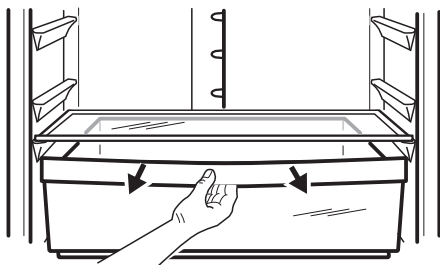

Извлечение выдвижных ящиков из морозильной камеры

Выдвижные ящики имеют стопор для предотвращения их случайного извлечения или выпадения. При извлечении из морозильной камеры потяните выдвижной ящик на себя и, когда он достигнет конечной точки, приподнимите передний край ящика и снимите его. При установке выдвижного ящика на место, приподнимите его передний край и вставьте в морозильную камеру. Как только он окажется над конечной точкой, толкните выдвижной ящик обратно на его место.

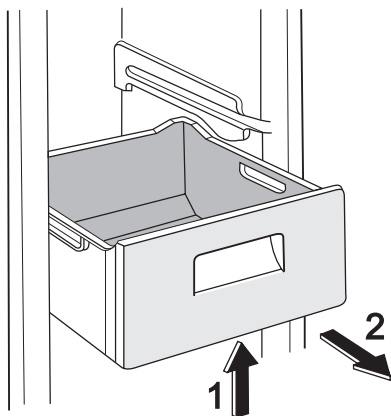

ПОЛЕЗНЫЕ СОВЕТЫ

Нормальные звуки при работе прибора

- При протекании хладагента по трубкам могут быть слышны негромкие булькающие и журчащие звуки. Это нормальное явление.
- Когда компрессор включен, он нагнетает хладагент в холодильный контур, и в это время могут быть слышны гудение и шум от вибрации. Это нормальное явление.

- Тепловое расширение может вызывать появление внезапного треска. Это естественное физическое явление, не представляющее опасности. Такое явление является нормальным.

Рекомендации по экономии электроэнергии

- Не открывайте дверцу слишком часто и не держите ее открытой дольше, чем необходимо.

- Если температура окружающей среды высокая, регулятор температуры находится в самом высоком положении и холодильник полностью загружен, компрессор может работать без остановки, что приводит к образованию инея или льда на испарителе. Если такое случается, поверните регулятор температуры до более низких значений, чтобы сделать возможным автоматическое оттаивание, и, следовательно, снизить потребление электроэнергии.

Рекомендации по охлаждению продуктов

Для получения оптимальных результатов:

- не помещайте в холодильник теплые продукты или испаряющиеся жидкости
- накрывайте или заворачивайте продукты, особенно те, которые имеют сильный запах
- располагайте продукты так, чтобы вокруг них мог свободно циркулировать воздух

Рекомендации по охлаждению

Полезные советы:

Мясо (всех типов): помещайте в полиэтиленовые пакеты и кладите на стеклянную полку, расположенную над ящиком для овощей.

Храните мясо таким образом один, максимум два дня, иначе оно может испортиться.

Продукты, подвергшиеся тепловой обработке, холодные блюда и т.д.: должны быть накрыты и могут быть размещены на любой полке.

Фрукты и овощи: должны быть тщательно очищенными; их следует помещать в специально предусмотренные для их хранения ящики.

Сливочное масло и сыр: должны помещаться в специальные воздухонепроницаемые контейнеры или быть обернуты алюминиевой фольгой или полиэтиленовой пленкой, чтобы максимально ограничить контакт с воздухом.

Бутылки с молоком: должны быть закрыты крышкой и размещены в полке для бутылок на дверце.

Бананы, картофель, лук и чеснок не следует хранить в холодильнике в упакованном виде.

Рекомендации по замораживанию

Ниже приведен ряд рекомендаций, направленных на то, чтобы помочь сделать процесс замораживания максимально эффективным:

- максимальное количество продуктов, которое может быть заморожено в течение 24 часов, указано на табличке технических данных;
- процесс замораживания занимает 24 часа. В этот период не следует класть в морозильную камеру новые продукты, подлежащие замораживанию;
- замораживайте только высококачественные, свежие и тщательно вымытые продукты;
- перед замораживанием разделите продукты на маленькие порции для того, чтобы быстро и полностью их заморозить, а также чтобы иметь возможность размораживать только нужное количество продуктов;
- заверните продукты в алюминиевую фольгу или в полиэтиленовую пленку и проверьте, чтобы к ним не было доступа воздуха;
- не допускайте, чтобы свежие незамороженные продукты касались уже замороженных продуктов во избежание повышения температуры последних;
- постные продукты сохраняются лучше и дольше, чем жирные; соль сокращает срок хранения продуктов;
- пищевой лед может вызвать ожог кожи, если брать его в рот прямо из морозильной камеры;
- рекомендуется указывать дату замораживания на каждой упаковке; это позволяет контролировать срок хранения.

Рекомендации по хранению замороженных продуктов

Для получения оптимальных результатов следует:

- убедиться, что продукты промышленной заморозки хранились у продавца в должных условиях;
- обеспечить минимальное время доставки замороженных продуктов из магазина в свою морозильную камеру;
- не открывать дверцу слишком часто и не держать ее открытой дольше, чем необходимо.

- После размораживания продукты быстро портятся и не подлежат повторному замораживанию.
- Не превышайте время хранения, указанное изготовителем продуктов.

УХОД И ОЧИСТКА

 **ПРЕДУПРЕЖДЕНИЕ!** Перед выполнением каких-либо операций по чистке или уходу за прибором выньте вилку сетевого шнура из розетки.

 В холодильном контуре данного прибора содержатся углеводороды; поэтому его обслуживание и заправка должны осуществляться только уполномоченными специалистами.

Периодическая чистка

Прибор нуждается в регулярной чистке:

- внутренние поверхности прибора и принадлежности мойте теплой водой с нейтральным мылом.
- тщательно проверьте уплотнение дверцы и вытрите его дочиста, чтобы оно было чистым и без мусора.
- сполосните и тщательно вытрите.

ВАЖНО! Не тяните, не двигайте и старайтесь не повредить трубки и кабели внутри корпуса. Никогда не пользуйтесь для чистки внутренних поверхностей моющими средствами, абразивными порошками, чистящими средствами с сильным запахом или полировальными пастами, так как они могут повредить поверхность и оставить стойкий запах.

Прочистите испаритель (черная решетка) и компрессор, расположенные с задней стороны прибора, щеткой или пылесосом. Эта операция повышает эффективность работы прибора и снижает потребление электроэнергии.

ВАЖНО! Будьте осторожны, чтобы не повредить систему охлаждения.

Некоторые чистящие средства для кухни содержат химикаты, могущие повредить пластмассовые детали прибора. По этой причине рекомендуется мыть внешний корпус прибора только теплой водой с небольшим количеством моющего средства.

После чистки подключите прибор к сети электропитания.

Размораживание холодильника

При нормальных условиях наледь автоматически удаляется с испарителя холодильной камеры при каждом выключении мотор-компрессора. Талая вода сливается в специальный поддон, установленный с задней стороны прибора над мотор-компрессором, и там испаряется.

Необходимо периодически прочищать сливное отверстие, имеющееся посредине канала холодильной камеры, во избежание попадания капель воды на находящиеся в ней продукты. Используйте для этого специальное приспособление, которое поставляется вставленным в сливное отверстие.

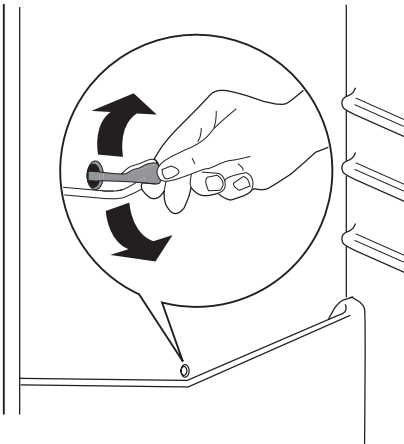

Размораживание морозильной камеры

На полках и вокруг верхнего отделения морозильной камеры всегда образуется определенное количество наледи.

Размораживайте морозильную камеру, когда слой наледи достигнет толщины около 3-5 мм.

Для удаления наледи выполните следующее:

- вытяните вилку из розетки или выключите прибор
- удалите из камеры все хранящиеся там продукты, заверните их в несколько слоев газетной бумаги и поместите в прохладное место
- извлеките выдвижные ящики морозильной камеры
- оберните ящики изоляционным материалом, например, одеялами или бумагой.

Размораживание можно ускорить, установив миски с горячей (не кипящей) водой внутрь морозильной камеры.

- Освободите дренажный канал в месте его крепления, протолкните его

согласно иллюстрации и поместите в нижний выдвижной ящик, где может собираться вода

- осторожно соскребите лед, когда он начнет таять. Используйте в этих целях деревянный или пластмассовый скребок
- когда растает весь лед, почистите и насухо вытрите корпус, затем верните дренажный канал на место.

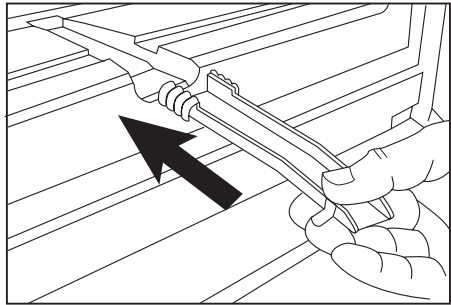

- включите прибор и верните на место замороженные продукты.

Рекомендуется повернуть ручку термостата в максимальное положение на несколько часов, чтобы как можно скорее была достигнута температура, достаточная для хранения продуктов.

ВАЖНО! Никогда не используйте острые металлические инструменты для удаления наледи с испарителя во избежание его повреждения. Не используйте механические устройства или любые другие средства, кроме рекомендованных производителем, для ускорения процесса размораживания. Повышение температуры упаковок с замороженными продуктами при размораживании может привести к сокращению безопасного срока их хранения.

ЧТО ДЕЛАТЬ, ЕСЛИ ...



ПРЕДУПРЕЖДЕНИЕ! Перед устранением неисправностей выньте вилку сетевого шнура из розетки.

Устранять неисправности, не описанные в данном руководстве, должен только квалифицированный электрик или уполномоченный специалист.

ВАЖНО! При нормальных условиях слышны некоторые звуки (работы компрессора, циркуляции хладагента).

Неполадка	Возможная причина	Способ устранения
Прибор издает сильный шум.	Прибор не установлен должным образом.	Проверьте, прочно ли стоит прибор (все четыре ножки должны стоять на полу).
Компрессор работает непрерывно.	Возможно, неправильно установлена температура. Неплотно закрыта дверца.	Установите более высокую температуру. См. раздел "Закрывание дверцы".
	Дверца открывалась слишком часто.	Не оставляйте дверцу открытой дольше, чем это необходимо.
	Температура продуктов слишком высокая.	Прежде чем положить продукты на хранение, дайте им охладиться до комнатной температуры.
	Температура воздуха в помещении слишком высокая.	Обеспечьте снижение температуры воздуха в помещении.
	Включена функция "Замораживание".	См. раздел "Функция "Замораживание"".
Вода стекает по задней стенке холодильника.	Во время автоматического размораживания на задней панели размораживается наледь.	Это нормально.
Вода стекает внутрь холодильника.	Засорилось сливное отверстие.	Прочистите сливное отверстие.
	Продукты мешают воде стекать в водосборник.	Убедитесь, что продукты не касаются задней стенки.
Вода стекает на пол.	Слив талой воды направлен не в поддон испарителя над компрессором.	Направьте слив талой воды в поддон испарителя.
Слишком много льда и инея.	Продукты не упакованы надлежащим образом. Неплотно закрыта дверца.	Упакуйте продукты более тщательно. См. раздел "Закрывание дверцы".
	Возможно, неправильно установлена температура.	Установите более высокую температуру.
Температура внутри прибора слишком высокая.	Неплотно закрыта дверца.	См. раздел "Закрывание дверцы".
	Температура продуктов слишком высокая.	Прежде чем положить продукты на хранение, дайте им охладиться до комнатной температуры.
	Одновременно хранится слишком много продуктов.	Храните одновременно меньше продуктов.
Температура в холодильнике слишком высокая.	Внутри прибора отсутствует циркуляция холодного воздуха.	Убедитесь, что внутри прибора циркулирует холодный воздух.

Неполадка	Возможная причина	Способ устранения
Температура в морозильнике слишком высокая.	Продукты расположены слишком близко друг к другу.	Укладывайте продукты таким образом, чтобы обеспечить циркуляцию холодного воздуха.
Прибор не работает.	Прибор выключен.	Включите прибор.
	Вилка сетевого шнура неправильно вставлена в розетку.	Правильно вставьте вилку сетевого шнура в розетку.
	На прибор не подается электропитание. Отсутствует напряжение в сетевой розетке.	Подключите к этой сетевой розетке другой электроприбор. Обратитесь к квалифицированному электрику.
Лампочка не горит.	Лампочка находится в режиме ожидания.	Закройте дверцу и откройте ее снова.
	Лампочка перегорела.	См. раздел "Замена лампочки".

Если приведенные рекомендации не позволяют устранить неисправность, обратитесь в местный авторизованный сервисный центр.

Замена лампы

1. Отключите прибор от электросети.
2. Нажмите подвижную часть, чтобы высвободить плафон (1).
3. Снимите плафон (2).
4. Замените лампу лампой такой же мощности, предназначенной специально для бытовых приборов.
5. Установите плафон.
6. Подключите прибор к сети.
7. Откройте дверцу. Убедитесь, что лампа горит.

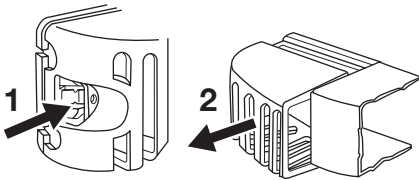

Закрытие дверцы

1. Прочистите уплотнители дверцы.
2. При необходимости отрегулируйте дверцу. См. раздел "Установка".
3. При необходимости замените непригодные уплотнители дверцы. Обратитесь в сервисный центр.

ТЕХНИЧЕСКИЕ ДАННЫЕ

		ERA36633X	ERA40633X
Габариты			
	Высота	1850 мм	2010 мм
	Ширина	595 мм	595 мм
	Глубина	658 мм	658 мм
Время повышения температуры		20 час	20 час
Напряжение		230 - 240 В	230 - 240 В
Частота		50 Гц	50 Гц

Технические данные указаны на паспортной табличке на левой стенке внут-

ри прибора и на табличке энергопотребления.

УСТАНОВКА

! Перед установкой прибора внимательно прочитайте "Информацию по технике безопасности" для обеспечения собственной безопасности и правильной эксплуатации прибора.

Размещение

Устанавливайте холодильник в месте, где температура окружающей среды соответствует климатическому классу, указанному на табличке с техническими данными:

Климатический класс	Температура окружающей среды
SN	от +10°C до +32°C
N	от +16°C до +32°C
ST	от +16°C до +38°C
T	от +16°C до +43°C

Расположение

Прибор следует устанавливать на достаточном расстоянии от источников тепла, таких как радиаторы отопления, котлы, прямые солнечные лучи и т.д. Обеспечьте свободную циркуляцию воздуха сзади холодильника. Если прибор расположен под подвесным шкафчиком, для обеспечения оптимальной работы минимальное расстояние между корпусом и шкафчиком должно быть не менее 100 мм. Тем не менее, лучше всего не устанавливать прибор под на-

весными шкафами. Точность выравнивания по горизонтали достигается с помощью регулировки высоты ножек в основании корпуса.

! **ВНИМАНИЕ!** Должна быть обеспечена возможность отключения прибора от сети электропитания; поэтому после установки холодильника должен быть обеспечен легкий доступ к вилке сетевого шнура.

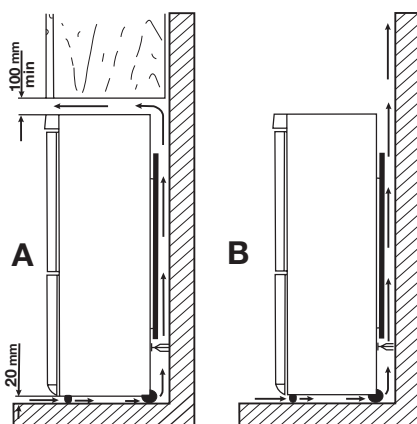

Подключение к электросети

Перед включением прибора в сеть удостоверьтесь, что напряжение и частота, указанные в табличке технических данных, соответствуют параметрам вашей домашней электрической сети.

Прибор должен быть заземлен. С этой целью вилка сетевого шнура имеет специальный контакт заземления. Если розетка электрической сети не заземлена, выполните отдельное заземление прибора в соответствии с действующими нормами, поручив эту операцию квалифицированному электрику.

Изготовитель снимает с себя всякую ответственность в случае несоблюдения вышеуказанных правил техники безопасности.

Данное изделие соответствует директивам Европейского Союза.

Задние прокладки

В пакет с документацией вложены две прокладки, которые должны быть закреплены, как показано на рисунке.

Ослабьте винты и вставьте прокладки под их головки, после чего снова затяните винты.

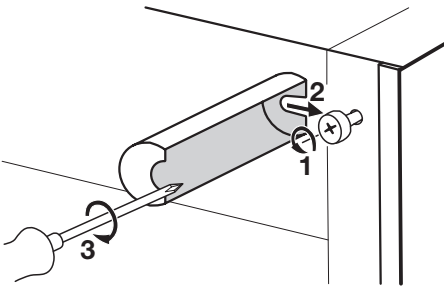

Выравнивание по высоте

При установке прибора убедитесь, что он стоит ровно. Для этого используйте две регулируемые ножки спереди внизу.

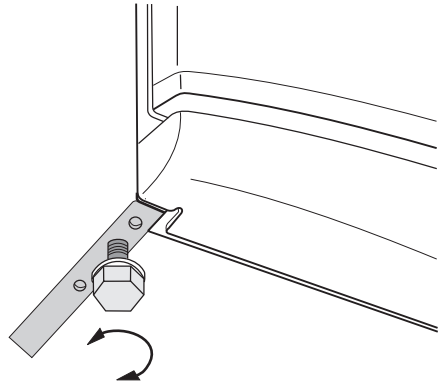

Снятие держателей полок

Ваш холодильник оснащен держателями полок, позволяющими фиксировать полки при транспортировке.

Чтобы снять их, действуйте следующим образом:

1. Передвиньте держатели полок по направлению стрелки (А).
2. Поднимите полку сзади и потяните ее вперед, пока она не снимется (В).
3. Снимите держатели (С).

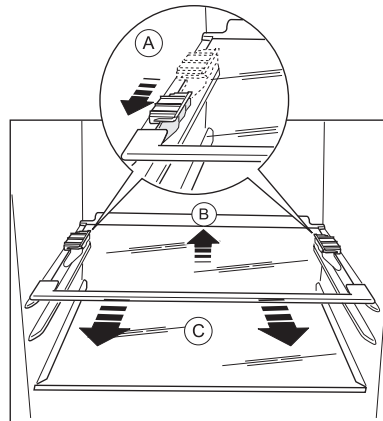

Перевешивание дверцы

⚠ ВНИМАНИЕ! Перед выполнением любых операций выньте вилку из сетевой розетки.

ВАЖНО! Следующие операции рекомендуется выполнять вдвоем, чтобы надежно удерживать дверцы прибора.

Для изменения направления открывания дверцы выполните следующие операции:

1. Откройте дверцу прибора, при этом он должен стоять вертикально. Вывинтите винты (t1) и снимите верхнюю пластмассовую декоративную полосу дверцы (t2). Закройте дверцу.

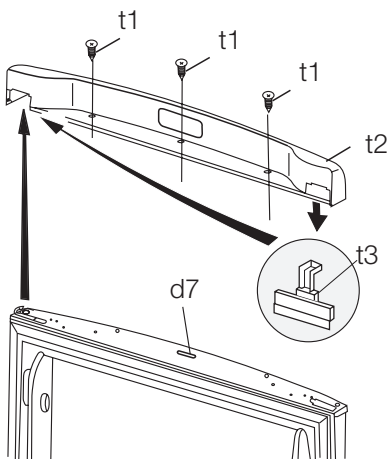

2. Снимите пластмассовую крышечку с пластмассовой декоративной полоски дверцы и установите ее на противоположной стороне (t3).

3. Снимите панель (t4). Если необходимо, можно очень аккуратно использовать для этого отвертку. Вывинтите винты на другой стороне. Снимите крепеж верхней дверцы (t5). Положите его в пустой полиэтиленовый пакет.

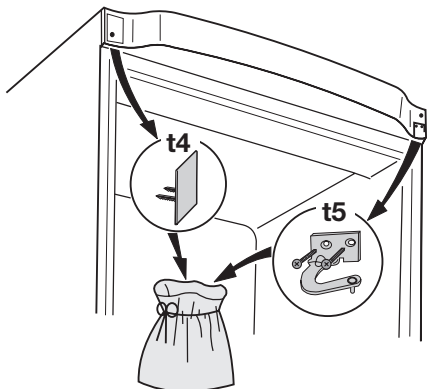

4. Снимите верхнюю дверцу.
5. Вывинтите винт и выньте дверной ограничитель (d1). Переверните и прикрепите его на другой стороне.

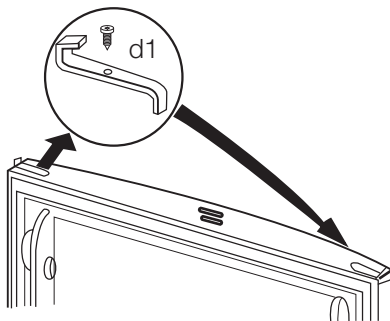

6. Отвинтите среднюю петлю (m2). Снимите пластмассовую шайбу (m1).

7. Снимите нижнюю дверцу.

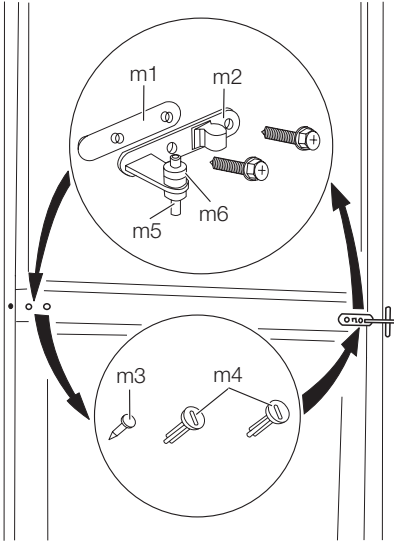

8. Снимите шайбу (m6) и переставьте на другую сторону поворотного штифта петли (m5).
9. С помощью инструмента снимите крышку (b1). Отвинтите поворотный штифт нижней петли (b2) и шайбу (b3) и установите их на противоположной стороне.
10. Установите крышку (b1) на противоположной стороне.

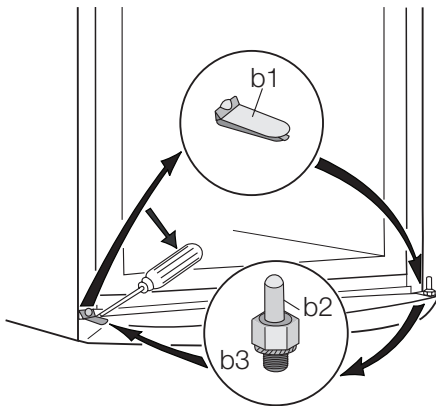

11. Снимите ограничители (d1) и переставьте на другую сторону дверец.

12. На левой стороне снимите заглушки средней петли (m3, m4) и переставьте на другую сторону.
13. Вставьте штифт средней петли (m5) в левостороннее отверстие нижней дверцы.
14. Насадите обратно нижнюю дверцу на поворотный штифт (b2).
15. Прикрутите среднюю петлю (m1) на противоположной стороне. Не забудьте вставить пластмассовую шайбу (m2) под среднюю петлю.
16. Установите верхнюю дверцу на среднюю петлю (m5). Убедитесь, что края дверцы расположены параллельно боковому краю прибора.
17. Установите и прикрепите верхнюю петлю (находится в пакете с руководством по эксплуатации) на противоположной стороне (t6).

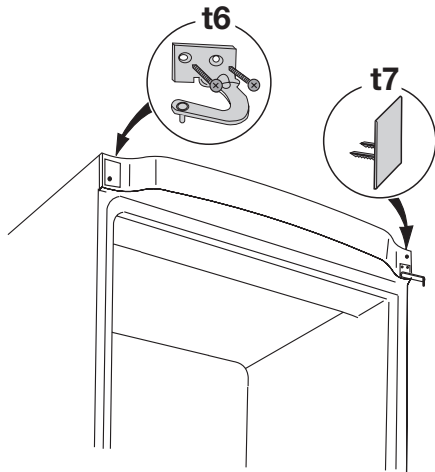

18. Вставьте пластину (t7) (она находится в пакете с руководством по эксплуатации).
19. Откройте верхнюю дверцу, прикрепите верхнюю крышку (t2) винтом (t1). Вставьте магнит (d7). Закройте дверцу.
20. Установите прибор на место, выровняйте, подождите не менее четырех часов и подключите к сетевой розетке.

В завершение удостоверьтесь, что:

- Все винты затянуты.

- Магнитная прокладка прилегает к корпусу.
- Дверца правильно открывается и закрывается.

При низкой температуре в помещении (т.е. зимой) прокладка может вначале неплотно прилегать к корпусу. В таком случае дождитесь естественной усадки прокладки.

В случае если вы не желаете выполнять вышеописанные операции самостоятельно, обратитесь в ближайший сервисный центр. Специалист сервисного центра перевесит дверцу за дополнительную плату.

ЗАБОТА ОБ ОКРУЖАЮЩЕЙ СРЕДЕ

Символ  на изделии или на его упаковке указывает, что оно не подлежит утилизации в качестве бытовых отходов. Вместо этого его следует сдать в соответствующий пункт приемки электронного и электрооборудования для последующей утилизации. Соблюдая правила утилизации изделия, Вы поможете предотвратить причинение

окружающей среде и здоровью людей потенциального ущерба, который возможен в противном случае, вследствие неподобающего обращения с подобными отходами. За более подробной информацией об утилизации этого изделия просьба обращаться к местным властям, в службу по вывозу и утилизации отходов или в магазин, в котором Вы приобрели изделие.



Дата производства данного изделия указана в серийном номере (serial number), где первая цифра номера соответствует последней цифре года производства, вторая и третья цифры номера – порядковому номеру недели. Например, серийный номер 11012345 означает, что изделие произведено на десятой неделе 2011 года.

Electrolux. Thinking of you.

Viac o nás na www.electrolux.com

OBSAH

Bezpečnostné pokyny	37	Ošetrovanie a čistenie	45
Ovládací panel	39	Čo robiť, keď...	46
Prvé použitie	42	Technické údaje	48
Každodenné používanie	42	Inštalácia	49
Užitočné rady a tipy	44	Otázky ochrany životného prostredia	52

Zmeny vyhradené



BEZPEČNOSTNÉ POKYNY

V záujme vlastnej bezpečnosti a na zabezpečenie správneho používania si pred nainštalovaním a prvým použitím spotrebiča starostlivo prečítajte tento návod na používanie vrátane tipov a upozornení. Je dôležité, aby sa kvôli predchádzaniu zbytočným chybám a úrazom zaručilo, že všetci užívatelia tohto spotrebiča budú podrobne oboznámení s jeho obsluhou a s bezpečnostnými pokynmi. Tieto pokyny si uložte a dbajte, aby sa vždy nachádzali pri spotrebiči, aj po presťahovaní alebo predaji inej osobe, a aby bol každý, kto ho používa po celú dobu jeho životnosti, riadne informovaný o používaní a bezpečnosti spotrebiča.

Dodržiavajte tieto bezpečnostné pokyny na ochranu zdravia, života a majetku, pretože výrobca nezodpovedá za škody spôsobené nedbalosťou.

Bezpečnosť detí a zraniteľných osôb

- Tento spotrebič nie je určený pre osoby (vrátane detí) so zníženými fyzickými, senzorickými alebo duševnými schopnosťami, ani pre osoby s nedostatočnými skúsenosťami a vedomosťami, ak nie je zabezpečený dohľad alebo poučenie o bezpečnom používaní spotrebiča zo strany osoby zodpovednej za ich bezpečnosť. Nenechávajte deti bez dozoru. Musíte mať istotu, že sa nebudú so spotrebičom hrať.
- Všetky obaly odstráňte z dosahu detí. Hrozí riziko zadusenia.
- Ak spotrebič likvidujete, vyťahnite zástrčku spotrebiča z elektrickej zásuvky, odrežte pripojovací kábel (podľa možnosti čo najbližšie k spotrebiču) a demontuj-

te dvierka, aby deti pri hre nemohol zasiahnuť elektrický prúd a aby sa nemohli zatvoriť vnútri spotrebiča.

- Ak má tento spotrebič s magnetickými tesneniami dvierok nahradit' starší spotrebič s pružinovým uzáverom (príchytkou dvierok) na dvierkach alebo na veku, pred likvidáciou starého spotrebiča poškodte zatvárací mechanizmus tak, aby bol nefunkčný. Predídete tak uviaznutiu hrajúcich sa detí v spotrebiči.

Všeobecné bezpečnostné pokyny

Pozor Vetracie otvory nezakrývajte a udržiavajte ich bez prekážok.

- Spotrebič je určený na uchovávanie potravín a nápojov v bežnej domácnosti, ako sa vysvetľuje v návode na použitie.
- Na urýchľovanie odmrazovania nepoužívajte žiadne mechanické zariadenia ani umelé chladničky.
- Vnútri chladiacich spotrebičov nepoužívajte iné elektrické spotrebiče (ako sú výrobníky zmrzliny), ak nie sú schválené na tento účel výrobcom.
- Nepoškodzuje chladiaci okruh.
- Chladiaci okruh spotrebiča obsahuje izobután (R600a), prírodný plyn s vysokou kompatibilitou so životným prostredím, ktorý je však horľavý. Počas prepravy a inštalácie spotrebiča dávajte pozor, aby ste nepoškodili žiadnu časť chladiaceho okruhu. Ak sa chladiaci okruh poškodil:
 - nepribližujte sa s otvoreným ohňom ani so zápalnými zdrojmi

- dokonale vyvetrajte miestnosť so spotrebičom
- Je nebezpečné upravovať technické vlastnosti alebo akokoľvek meniť tento spotrebič. Akékoľvek poškodenie prípojného kábla môže spôsobiť skrat, požiar alebo zásah elektrickým prúdom.

! **Varovanie** Elektrické komponenty (sieťový kábel, zástrčka, kompresor) smie vymieňať len autorizovaný servisný pracovník alebo kvalifikovaný servisný personál, aby sa predišlo nebezpečenstvu.

1. Napájací kábel sa nesmie predlžovať.
 2. Presvedčte sa, že napájací kábel za spotrebičom nie je stlačený ani poškodený. Prítlačená alebo poškodená sieťová zástrčka sa môže prehriať a spôsobiť požiar.
 3. Zabezpečte, aby ste mali vždy voľný prístup k zásuvke elektrickej siete.
 4. Neťahajte za napájací elektrický kábel.
 5. Ak je elektrická zásuvka uvoľnená, zástrčku nezapájajte. Hrozí riziko zásahu elektrickým prúdom alebo požiaru.
 6. Spotrebič nesmiete používať, ak chýba kryt lampy⁹⁾ vnútorného osvetlenia.
- Tento spotrebič je ťažký. Pri jeho premiestňovaní postupujte opatrne.
 - Ak máte vlhké alebo mokré ruky, z mraziaceho priestoru nič nevyberajte ani sa ničoho nedotýkajte, pretože môže dôjsť k odretiu kože na rukách alebo k omrzlinám.
 - Zabráňte dlhodobému vystaveniu spotrebiča priamemu slnečnému svetlu.
 - Žiarovky¹⁰⁾ použité v tomto spotrebiči sú špeciálne žiarovky určené iba na použitie v domácich spotrebičoch. Nie sú vhodné ako osvetlenie izieb v domácnosti.

Každodenné používanie

- Nekladte horúce hrnce na plastové diely spotrebiča.
- Neuchovávejte v spotrebiči horľavý plyn ani tekutinu, pretože môžu explodovať.
- Potraviny nekladte priamo na otvor na vývod vzduchu na zadnej stene.¹¹⁾
- Mrazené potraviny sa po rozmrazení nesmú znova zmrazovať.

- Balené mrazené potraviny uchovávajte v súlade s pokynmi výrobcu mrazených potravín.
- Odporúčania výrobcu spotrebiča na uchovávanie potravín sa musia striktné dodržiavať. Pozri príslušné pokyny.
- Do mraziaceho priestoru nekladte sytené ani šumivé nápoje, pretože v nádobách vzniká tlak, ktorý môže spôsobiť ich explóziu a tá spôsobí poškodenie spotrebiča.
- Zmrzlina môže spôsobiť mrazové popáleniny, ak sa konzumuje priamo po vybratí zo spotrebiča.

Starostlivosť a čistenie

- Pred vykonávaním údržby spotrebič vypnite a vytiahnite jeho zástrčku zo zásuvky elektrickej siete. Ak nemôžete vytiahnuť zástrčku zo zásuvky elektrickej siete, odpojte elektrické napájanie v domácnosti.
- Pri čistení spotrebiča nepoužívajte kovové predmety.
- Na odstraňovanie námrazy nepoužívajte ostré predmety. Používajte plastovú škrabku.
- Pravidelne kontrolujte odtokový kanálik na rozmrazenú vodu z chladiaceho priestoru. Podľa potreby ho vyčistite. Ak je odtokový kanálik upchatý, voda sa bude zhromažďovať na dne spotrebiča.

Inštalácia

Dôležité upozornenie Pri elektrickom zapájaní starostlivo dodržiavajte pokyny uvedené v príslušných odsekoch.

- Spotrebič rozbaľte a skontrolujte, či nie sú viditeľné poškodenia. Spotrebič nepripájajte, ak je poškodený. Prípadné poškodenia okamžite nahláste v mieste, kde ste si spotrebič zakúpili. V takomto prípade si odložte obal.
- Pred zapojením spotrebiča počkajte najmenej štyri hodiny, aby olej mohol stiecť späť do kompresora.
- Okolo spotrebiča musí byť zabezpečené dostatočné vetranie, v opačnom prípade hrozí prehrievanie. Aby ste dosiahli dostatočné vetranie, riadte sa pokynmi na inštaláciu.

9) Ak sa má používať kryt.

10) Ak sa v tomto spotrebiči používajú žiarovky.

11) Ak je spotrebič beznámrazový.

- Výrobok treba vždy podľa možnosti umiestňovať k stene, aby sa predišlo do-tyku alebo zachyteniu horúcich dielov (kompresor, kondenzátor) a možným po-páleninám.
- Spotrebič sa nesmie umiestňovať v blízkosti radiátorov alebo sporákov.
- Ubezpečte sa, či je sieťová zástrčka po nainštalovaní spotrebiča prístupná.
- Spotrebič pripájajte výhradne k zdroju pitnej vody.¹²⁾

Servis

- Všetky elektrické práce pri údržbe a opravách spotrebiča musí vykonať kvalifi-kovaný elektrikár alebo zaškolená osoba.
- Servis tohto výrobku musí vykonávať au-torizované servisné stredisko. Musia sa používať výhradne originálne náhradné dielce.

Ochrana životného prostredia



Chladiaci okruh ani izolačné materiály spotrebiča neobsahujú plyny, ktoré by mohli poškodiť ozónovú vrstvu. Spotrebič sa nesmie likvidovať spoločne s komunálnym ani domovým odpadom. Penová izolácia obsahuje horľavé plyny: spotrebič sa musí likvidovať v súla-de s platnými predpismi, ktoré vám na požiadanie poskytnú miestne orgány. Dávajte pozor, aby sa nepoškodila chladiaca jednotka, hlavne na zadnej strane blízko výmenníka tepla. Materiály použité v tomto spotrebiči označené symbolom sú recyklovateľné.

OVLÁDACÍ PANEL

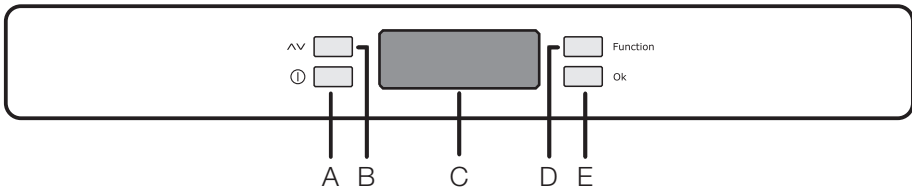

- A - Tlačidlo ZAP/VYP spotrebič
- B - Tlačidlo na reguláciu teploty
- C - Indikátor teploty a funkcií

- D - Tlačidlo funkcií
- E - Tlačidlo na potvrdenie

Displej

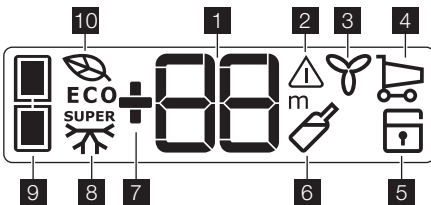

- 1 Indikátor teploty.
- 2 Alarm pri zvýšenej teplote.
- 3 Kontrolka funkcie časovača.
- 4 Kontrolka kladnej alebo zápornej teploty.



¹²⁾ Ak sa ráta s pripojením na prívod vody.

- 3** Kontrolka funkcie FreeStore.
- 4** Kontrolka funkcie Shopping (Nákup).
- 5** Kontrolka funkcie Child Lock (detská poistka)

Prvé zapnutie

Ak po vsunutí zástrčky do zásuvky elektrickej siete displej nesvieti, stlačte tlačidlo (A) vypínača spotrebiča.

Ihneď po zapnutí je spotrebič v podmienkach alarmu, zobrazovaná teplota bliká a počuť sa bude bzúčiak.

Stlačte tlačidlo (E) a bzúčiak sa vypína (pozri aj časť "Teplota pri nadmernom alarme"), ikona  bliká náhle a na indikátore  sa objaví najvyššia dosiahnutá teplota.

Aby sa dosiahlo správne skladovanie potravín, zvolte funkciu Eco mode, ktorá zaručuje nasledujúce nastavenie teplôt:

+5°C v chladničke

-18°C v mrazničke

- Pred vložením potravín do mraziaceho priestoru počkajte , kým teplota vnútri nedosiahne -18°C.
- Výber inej teploty – pozri "Regulácia teploty."

Vypínanie







Spotrebič sa vypne stlačením tlačidla vypínača (A) na dlhšie ako 1 sekundu.

Pritom sa bude zobrazovať odrátavanie teploty v podobe -3 -2 -1.

Ponuka funkcií

Aktivovaním tlačidla (D) sa zapína ponuka funkcií. Každú funkciu možno potvrdiť stlačením tlačidla (E). Ak v priebehu niekoľkých sekúnd funkciu nepotvrdíte, na displeji sa prestane zobrazovať ponuka funkcií a displej sa vráti do normálneho stavu.

Zobrazujú sa nasledujúce funkcie:

-  Výber chladiaceho priestoru
-  Výber mraziaceho priestoru
-  Funkcia Eco mode (úsporný režim).
-  Funkcia FreeStore
- Funkcia Shopping (nákup) 
- Funkcia Child lock (detská poistka) 

 Funkcia Drinks Chill (chladenie nápojov)

 Funkcia Action Freeze (rýchle zmrazovanie)

8 Kontrolka funkcie Action Freeze (rýchle zmrazovanie).

9 Kontrolka mraziaceho priestoru.

10 Kontrolka funkcie Eco mode (úsporný režim).

Regulácia teploty

Stlačením tlačidla (D) vyberte priestor a stlačením tlačidla (B) vyberte potrebnú teplotu. Stlačením tlačidla (E) potvrdíte výber.

Indikátor teploty zobrazuje nastavenú teplotu. Nastavená teplota sa dosiahne do 24 hodín.

Dovolenková funkcia "H"

Pri dovolenkovej funkcii sa teplota nastaví na + 15°C.

Táto funkcia vám umožní nechať chladničku zatvorenú a prázdnu počas dlhého dovolenkového obdobia (napr. počas letnej dovolenky) bez toho, že by sa tvoril nepríjemný zápach.

Dovolenková funkcia sa zapína pod³/₄ a pokynov na zmenu vybranej teploty. Na displeji teploty možno upraviť zobrazovanú teplotu postupne až do +8°C s krokom po 1°. Po hodnote +2°C bude nasledovať písmeno "H". Stlačte tlačidlo E na potvrdenie. Chladnička tak bude v "dovolenkovom" režime, ktorý šetrí energiu.

Dôležité upozornenie Keď je zapnutá dovolenková funkcia, chladiaci priestor musí ostať prázdny.

Funkcia Detská poistka

Funkcia Detská poistka sa aktivuje stlačením tlačidla (D) (podľa potreby aj opakovane), kým sa nezobrazí príslušná ikona  . Voľbu musíte potvrdiť stlačením tlačidla (E) do niekoľkých sekúnd. Zaznie bzúčiak a symbol ostane svietiť. Za uvedených podmienok, kým bude aktívna táto funkcia, nebude možné vykonať žiadnu zmenu nastavení.

Funkciu možno kedykoľvek deaktivovať stlačením tlačidla (D), kým sa nerozblíkajú príslušná ikona, a následným stlačením tlačidla (E).

Funkcia nákup

Ak potrebujete vložiť do spotrebiča veľké množstvo nevychladených potravín, napríklad potom, čo ste urobili nákup v samoob-

služe, odporúčame vám zapnúť funkciu nákupu, prostredníctvom ktorej sa potraviny vychladia rýchlejšie a predídete sa ohriatiu potravín, ktoré už boli uložené v chladničke. Funkcia nákupu sa aktivuje stlačením tlačidla (D) (podľa potreby aj opakovane), kým sa nezobrazí príslušná ikona . Voľbu musíte potvrdiť stlačením tlačidla (E) do niekoľkých sekúnd. Zaznie bzučiak a symbol ostane svietiť.

Funkcia nákupu sa automaticky vypne pribl. po 6 hodinách. Funkciu možno kedykoľvek vypnúť, ak podržíte stlačené tlačidlo (D), kým sa nerozblíkajú ikona, a následným stlačením tlačidla (E).

Funkcia Eco mode (úsporný režim)

Stlačte tlačidlo (D) (podľa potreby aj niekoľkokrát), kým sa nezobrazí príslušný symbol



Stlačením tlačidla (E) potvrdíte výber. Zaznie bzučiak a ikona zostane svietiť.

V tomto stave sa automaticky nastaví teploty (+ 5 °C a - 18 °C) zabezpečujúce najlepšie podmienky na uchovávanie potravín. Funkciu vypnete nastavením inej teploty v jednom z priestorov.

Funkcia FreeStore

Stlačte tlačidlo (D) (podľa potreby aj niekoľkokrát), kým sa nezobrazí príslušný symbol



Stlačením tlačidla (E) potvrdíte výber. Zaznie bzučiak a ikona zostane svietiť.

Dôležité upozornenie Ak sa funkcia automaticky aktivuje, ikona FreeStore sa nezobrazí (pozrite si časť „Každodenné používanie“).

Aktiváciou funkcie FreeStore sa zvýši spotreba energie.

Funkcia Action Freeze

Mraziaci priestor je vhodný na dlhodobé skladovanie priemyselne zmrazených a hlboko zmrazených potravín, ako aj na zmrazovanie potravín.

Maximálne množstvo potravín, ktoré možno zmraziť za 24 hodín, sa zobrazuje na typovom štítku.

Pri zmrazovaní množstva potravín uvedených na typovom štítku vložte potraviny priamo do kontaktu s chladiacim povrchom (vyberte zásuvku alebo kôš). V prípade, že

budete potraviny zmrazovať v zásuvkách alebo kôšoch, maximálne množstvo potravín na zmrazenie bude menšie.

Pri zmrazovaní čerstvých potravín bude potrebné aktivovať funkciu Action Freeze.

Stláčajte tlačidlo (D) (podľa potreby aj opakovane), kým sa nezobrazí príslušná kontrolka .

Voľbu musíte potvrdiť stlačením tlačidla (E) do niekoľkých sekúnd. Zaznie bzučiak a na displeji sa zobrazí niekoľko pohybujuúcich sa čiarok.

Po 24-hodinovej dobe predbežného chladenia vložte potraviny do mrazničky.

Vložte čerstvé zmrazované potraviny do priestoru , pretože to je najchladnejšie miesto.

Proces zmrazovania trvá 24 hodín. Počas tejto doby do mrazničky nekladajte iné potraviny.

Táto funkcia sa automaticky vypne po 52 hodinách.

Funkciu možno kedykoľvek vypnúť stlačením tlačidla (D), kým sa nerozblíkajú kontrolka , a následným stlačením tlačidla (E).





Kontrolka funkcie Drinks Chill

Funkcia Drinks Chill slúži ako bezpečnostné varovanie pri vložení fľaš do mraziaceho priestoru. Aktivuje sa stlačením tlačidla (D) (podľa potreby aj opakovane), kým sa nezobrazí príslušná ikona .

Voľbu musíte potvrdiť stlačením tlačidla (E) do niekoľkých sekúnd. Zaznie bzučiak a symbol ostane svietiť.

S funkciou sa aktivuje aj časomier nastavený na 30 minút, pričom ho možno nastaviť na dobu 1 až 90 minút, potrebnú dobu v minútach môžete nastaviť stlačením tlačidla (B).

Na uplynutie nastavenej doby vás upozornia nasledujúce indikácie:



- na ukazovateli   bliká symbol 
- bliká ikona 
- bliká ikona 
- znie zvukový alarm, až kým nestlačíte tlačidlo (E)

V tomto bode nezabudnite vybrať nápoje z mrazničky.

Túto funkciu možno vypnúť kedykoľvek stlačením tlačidla (D), kým sa nerozblíkajú ikona, a potom tlačidla (E).

Alarm pri zvýšenej teplote

Zvýšenie teploty v niektorom z priestorov (napríklad v dôsledku výpadku napájania elektrinou) indikuje:

- blikajúce zobrazenie teploty
- bliká kontrolka mraziaceho priestoru 
- blikanie symbolu 
- zvuk bzučiaka

Potom, čo sa obnovia normálne podmienky:

PRVÉ POUŽITIE

Čistenie interiéru

Pred prvým použitím spotrebiča umyte jeho vnútro a všetky jeho diely vlažnou vodou s prídavkom neutrálneho umývacieho prostriedku, aby ste odstránili typický zápach nového spotrebiča a potom všetky povrchy dôkladne osušte.

KAŽDODENNÉ POUŽÍVANIE

Skladovanie mrazených potravín

Pri prvom uvedení do prevádzky alebo po určitom čase mimo prevádzky nechajte spotrebič pred vložení potravín bežať najmenej 2 hodiny s najvyššími nastaveniami.



Dôležité upozornenie V prípade neúmyselného rozmrazenia potravín, napríklad v dôsledku výpadku napájacieho napätia, za predpokladu, že doba výpadku energie bola dlhšia ako údaj uvedený v technických údajoch pod položkou "akumulačná doba", treba rozmrazené potraviny čo najskôr spotrebovať alebo uvariť a až potom znova zmraziť (po ochladení).

Rozmrazovanie

Hlboko zmrazené alebo mrazené potraviny sa pred použitím môžu rozmrazovať v chladiacom priestore alebo pri izbovej teplote, v závislosti od času, ktorý máme k dispozícii. Malé kúsky možno dokonca variť aj keď sú ešte zmrazené, priamo z mrazničky: v tomto prípade varenie potrvá dlhšie.

FreeStore

Chladiaci priestor je vybavený zariadením, ktoré umožňuje rýchle chladenie potravín a rovnomernú teplotu v chladničke.

- zvukový signál sa vypne
 - hodnota teploty naiaalej bliká
- Keď stlačíte tlačidlo (E) na zrušenie alarmu, na ukazovateli priestoru   sa na niekoľko sekúnd zobrazí maximálna dosiahnutá teplota. Potom sa bude znovu zobrazovať prevádzková teplota vo zvolenom priestore. Počas alarmovej fázy možno vypnúť bzučiak stlačením tlačidla (E).

Dôležité upozornenie Nepoužívajte abrazívne čistiace prostriedky ani prášky, pretože by poškodili povrch.

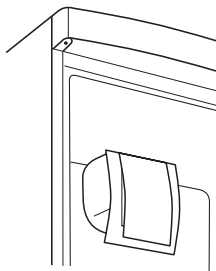

Toto zariadenie sa samo aktivuje podľa potreby, napríklad na rýchlu obnovu teploty po otvorení dvierok alebo pri vysokej okolitej teplote.

Umožňuje manuálne zapnutie zariadenia podľa potreby (pozrite si časť „Funkcia FreeStore“).

Dôležité upozornenie Zariadenie FreeStore sa zastaví pri otvorení dvierok a reštartuje sa ihneď po ich zatvorení.

Prestaviteľné police

Steny chladničky sú vybavené niekoľkými lištami, aby ste police mohli umiestniť do polohy, ktorú požadujete.

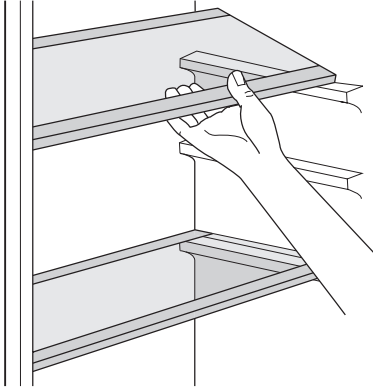

Polica na fľaše

Fľaše ukladajte (hrdlom vpred) na vopred upravenú policu.

Dôležité upozornenie Ak je polica na fľaše vo vodorovnej polohe, ukladajte na ňu iba zatvorené fľaše.

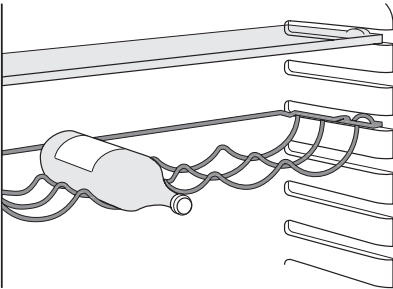

Policu na fľaše môžete umiestniť v šikmej polohe, aby ste na ňu mohli ukladať aj otvorené fľaše. Pri sklápaní police ju potiahnite nahor, aby sa pootočila a zasuňte ju do líšt vo vyššej polohe.

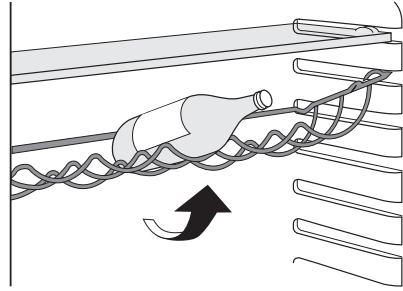

Umiestnenie poličiek na dverkách

Aby ste mohli uložiť balenia s potravinami rôznych veľkostí, poličky na dverkách možno umiestniť do rôznej výšky.

Pri týchto úpravách postupujte takto: postupne vyťahnite policu v smere šípky, až pokiaľ sa neuvoľní, potom ju vložte do inej požadovanej polohy.

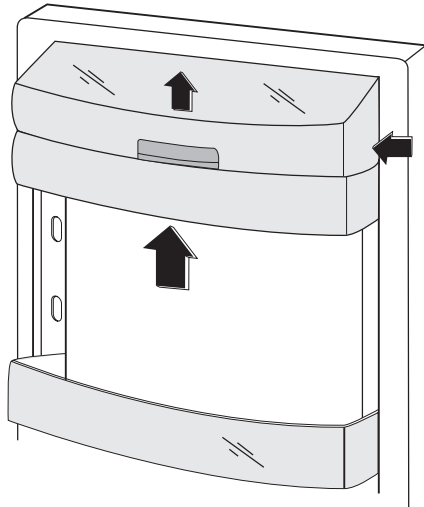

Zásuvka FreshZone

Zásuvka FreshZone je vhodná na skladovanie čerstvých potravín ako ryby, mäso a morské plody, pretože teplota v nej je nižšia ako v ostatných častiach chladničky.

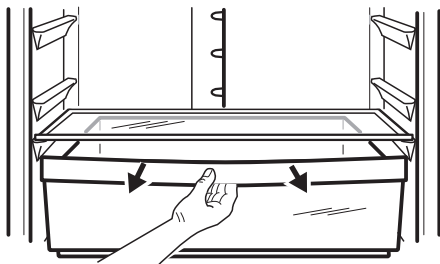

Vybratie mraziacich košov z mrazničky

Mraziace koše majú zarážku, ktorá zabraňuje ich náhodnému vybratiu alebo vypadnutiu. Ak chcete kôš vybrať z mrazničky, potiahnite ho smerom k sebe až na doraz a potom kôš vyklopte nahor a vyberte ho. Ak chcete kôš zasunúť späť do mrazničky, mierne nadvihnite prednú časť koša a za-

suňte ho do mrazničky. Po zasunutí až na doraz zatlačte koše do pôvodnej polohy.

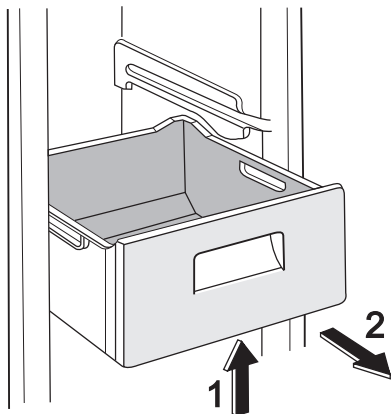

UŽITOČNÉ RADY A TIPY

Normálne zvuky pri prevádzke

- Počas prečerpávania chladiva cez stočné rúrky alebo potrubia počuť žbŕnkotanie alebo prebublávanie. Je to normálne.
- Kým je kompresor v prevádzke, prečerpáva sa chladivo a z kompresora počuť vírivý alebo impulzný zvuk. Je to normálne.
- Tepelná dilatácia môže spôsobovať neočakávané praskavé zvuky. Ide o prirodzený, neškodný fyzikálny jav. Je to normálne.

Upozornenie na šetrenie energiou

- Neotvárajte dvere príliš často a nenechajte ich otvorené dlhšie ako je absolútne nevyhnutné.
- Ak je okolitá teplota vysoká, regulátor teploty je nastavený na vyššie nastavenie a spotrebič je plne naložený, kompresor môže bežať nepretržite, pričom sa vytvorí námraza alebo ľad na výparniku. Ak sa tak stane, otočte regulátor teploty smerom k nižším nastaveniam, aby bolo možné automatické odmrazovanie a aby ste ušetrili elektrickú energiu.

Rady na chladenie čerstvých potravín

Aby ste dosiahli čo najvyššiu výkonnosť:

- do chladničky nevkladajte teplé potraviny ani odparujúce sa kvapaliny

- potraviny prikryté alebo zabalíte, hlavne ak majú prenikavú arómu
- potraviny uložte tak, aby vzduch mohol voľne cirkulovať okolo nich

Rady na chladenie

Užitočné rady:

Mäso (všetky druhy) : zabalíte do polyetylénových vreciek a položte na sklenenú policu nad zásuvkou na zeleninu.

Kvôli bezpečnosti mäso takto uchovávajte najviac jeden alebo dva dni.

Varené a studené jedlá a pod...: treba ich prikryť a potom uložiť na ktorúkoľvek policu.

Ovocie a zelenina: treba dôkladne očistiť a vložiť do špeciálnej zásuvky (zásuviek).

Maslo a syry: treba ich vložiť do špeciálnych vzduchotesných nádob, zabaliť do alobalu alebo vložiť do polyetylénových vreciek, aby sa k nim dostalo čo najmenej vzduchu.

Flaše s mliekom: mali by byť uzavreté viečkom a treba ich skladovať v stojane na fľaše na vnútornej strane dverí.

V chladničke sa nesmú skladovať banány, zemiaky, cibuľa ani cesnak.

Rady na zmrazovanie

Ako pomoc pri optimálnom zmrazovaní uvádzame niekoľko dôležitých rád:

- maximálne množstvo potravín, ktoré možno zmraziť za 24 hodín. sa uvádza na typovom štítku;
- zmrazovanie trvá 24 hodín. V tomto čase sa nesmú pridávať žiadne ďalšie potraviny na zmrazovanie;
- Zmrazujte iba potraviny špičkovej kvality, čerstvé a dôkladne vyčistené;
- potraviny naporcujte na malé porcie, aby sa mohli rýchlo a úplne zmraziť a aby ste neskôr mohli odmraziť iba potrebné množstvo;
- Potraviny zabaľte do alobalu alebo do polyetylénovej fólie; dbajte, aby boli zabalené vzduchotesne;
- Nedovoľte, aby sa čerstvé, nezmrazené potraviny dotýkali potravín, ktoré sú už zmrazené, predídete tak zvýšeniu ich teploty;
- chudé potraviny sa uchovávajú lepšie a dlhšie ako tučné; soľ skraca dobu skladovateľnosti potravín;
- zmrzlina konzumovaná bezprostredne po vybratí z mraziaceho priestoru môžu spôsobiť popálenie kože mrazom;

- odporúča sa označiť každé balenie dátumom zmrazovania, aby ste mohli presne sledovať dobu uchovávania;

Rady na uchovávanie mrazených potravín

Abyste ste maximálne využili možnosti tohto spotrebiča:

- presvedčíte sa, že maloobchodný predajca adekvátne skladuje komerčné mrazené potraviny;
- dbajte, aby ste mrazené potraviny preniesli z predajne potravín do mrazničky podľa možnosti čo najrýchlejšie;
- neotvárajte dvere príliš často a nenechávajte ich otvorené dlhšie, ako je absolútne nevyhnutné.
- Po rozmrazení sa potraviny rýchlo kazia a nesmú sa znova zmrazovať.
- Neprekračujte dobu skladovania uvedenú výrobcem potravín.

OŠETROVANIE A ČISTENIE

 **Pozor** Pred akoukoľvek údržbou spotrebič odpojte od elektrickej siete.

 Tento spotrebič obsahuje uhľovodíky v chladiacom agregáte; z tohto dôvodu môžu údržbu a plnenie chladiaceho okruhu vykonávať výhradne autorizovaní technici.

Pravidelné čistenie

Spotrebič sa musí pravidelne čistiť:

- umyte vnútro spotrebiča a príslušenstvo vlažnou vodou s prídavkom neutrálneho saponátu.
- pravidelne kontrolujte tesnenia dverí a vyutierajte ich, aby boli čisté a bez nečistôt.
- dôkladne ich opláchnite a utrite dosucha.

Dôležité upozornenie Nevytahujte, nepresúvajte a nepoškodzuje žiadne rúrky a/ani káble v skrinke.

Nikdy nepoužívajte žiadne čistiace prostriedky, drsné práškové prípravky, aromati-zované čistiace prípravky ani voskové leš-tiace prostriedky na čistenie interiéru, pre-

tože poškadzujú povrch a zanechávajú silnú vôňu.

Kefou alebo vysávačom vyčistite kondenzátor (čiernu mriežku) a kompresor na zadnej stene spotrebiča. Touto operáciou zvýšite výkonnosť spotrebiča a ušetríte elektrickú energiu.

Dôležité upozornenie Dbajte, aby ste nepoškodili chladiaci systém.

Mnohé značkové čističe kuchynských povrchov obsahujú chemikálie, ktoré môžu pôsobiť agresívne/poškodiť plasty použité v tomto spotrebiči. Z tohto dôvodu sa odporúča čistiť vonkajší kryt tohto spotrebiča iba teplou vodou s malým množstvom umývacieho prostriedku.

Po čistení znova pripojte zariadenie k sieťovému napájaniu.

Odmrazovanie chladničky

Pri normálnom používaní sa námraza automaticky odstraňuje z výparníka chladiaceho priestoru pri každom zastavení motora kompresora. Odmrazená voda steká cez

žliabok do osobitnej nádoby na zadnej strane spotrebiča, nad motorom kompresora, z ktorej sa odparuje.

Je dôležité, aby sa vypúšťací otvor v strednej časti chladiaceho priestoru pravidelne čistil, aby sa zabránilo pretekaniu vody a jej kvapkaniu na potraviny vnútri chladničky. Používajte dodávanú špeciálnu čistiacu pomôcku, ktorú nájdete už vloženú vo vypúšťacom otvore.

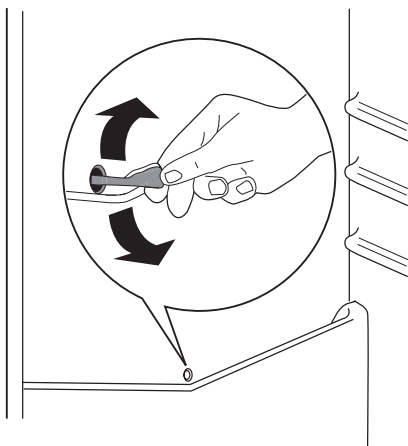

Odmrazovanie mrazničky

Na priečinkoch mrazničky a v hornej priehradke sa vždy bude vytvárať trochu námrazy.

Mrazničku odmrázte, keď vrstva námrazy dosiahne hrúbku 3-5 mm.

Pri rozmrazovaní postupujte podľa nižšie uvedených pokynov:

- vytiahnite zástrčku zo sieťovej zásuvky alebo vypnite spotrebič
- vyberte uložené potraviny, obalte ich niekoľkými vrstvami novín a uložte ich na chladnom mieste
- z mrazničky vyberte zásuvky
- zásuvky zabaľte do izolačného materiálu, napr. do diek alebo do novín.

ČO ROBIŤ, KEĎ...

⚠️ Pozor Pred odstraňovaním problémov odpojte spotrebič od elektrickej siete. Opravy, ktoré nie sú popísané v tomto návode, smie vykonať výhradne vyškolený elektrikár alebo technik.

Odmrazovanie možno urýchliť, ak do mrazničky vložíte misky s horúcou vodou (nie vriacou).

- Vyberte vypúšťací kanálik, umiestnite ho tak ako je znázornené na obrázku a umiestnite ho do spodnej zásuvky mrazničky, kam bude vytekať voda
- opatrne odstráňte ľad, keď sa začne topiť. Ľad odstraňujte čistiacou škrabkou z dreva alebo z umelej hmoty
- po roztopení ľadu vyčistite a dosucha vyutierajte priestor mrazničky a potom uložte vypúšťací kanálik naspäť na miesto.

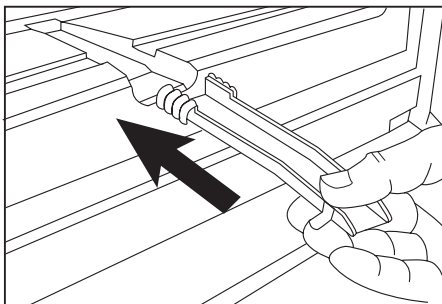

- zapnite mrazničku a vložte do nej mrazené potraviny.

Odporúča sa nechať spotrebič niekoľko hodín v činnosti pri najvyššom nastavení ovládača termostatu, aby sa čo najskôr dosiahla vhodná teplota skladovania.

Dôležité upozornenie Na odstraňovanie námrazy z výparníka nikdy nepoužívajte ostré kovové nástroje, pretože by ste výparník mohli poškodiť. Na urýchlenie procesu rozmrazovania nepoužívajte mechanické zariadenie alebo akékoľvek umelé prostriedky, okrem tých, ktoré odporúča výrobca. Zvýšenie teploty mrazených potravín počas odmrázovania môže skrátiť ich čas bezpečného uskladnenia.

Dôležité upozornenie Počas bežnej prevádzky chladnička vydáva zvuky (kompresor, chladiaci okruh).

Problém	Možná příčina	Riešenie
Nadmerná hlučnosť spotrebiča.	Spotrebič nestojí pevne na podklade.	Skontrolujte, či spotrebič stabilne stojí (všetky štyri nožičky musia stáť na podlahe).
Kompresor nepretržite pracuje.	Regulátor teploty je možno nesprávne nastavený.	Nastavte vyššiu teplotu.
	Dvere spotrebiča nie sú zatvorené správne.	Pozri časť "Zatvorenie dverí".
	Dvere sa príliš často otvárajú.	Dvere nenechávajte otvorené dlhšie, ako je to nevyhnutné.
	Teplota potravín je príliš vysoká.	Pred vložením do spotrebiča nechajte potraviny najprv vychladnúť na izbovú teplotu.
	Okolité teplota v miestnosti je príliš vysoká.	Znížte teplotu v miestnosti.
	Je zapnutá funkcia Action Freeze.	Pozri časť "Funkcia Action Freeze".
Po zadnej stene chladničky steká voda.	Počas automatického rozmrazovania sa námraza roztápa na zadnej stene.	Je to normálne.
Voda steká do chladiacej zóny.	Upchaný odtokový kanálik na rozmrazenú vodu.	Vyčistite odtokový kanálik.
	Potraviny uložené v spotrebiči bránia odtokaniu vody do odtokového kanáliku.	Dávajte pozor, aby sa potraviny nedotýkali zadnej steny.
Voda steká na podlahu.	Voda z rozmrazenej námrazy neteká do odparovacej misky nad kompresorom.	Pripevnite odtokový kanálik k odparovacej miske.
Príliš veľa námrazy a ľadu.	Potraviny nie sú správne zabalené.	Lepšie zabaľte potraviny.
	Dvere spotrebiča nie sú zatvorené správne.	Pozri časť "Zatvorenie dverí".
	Regulátor teploty je možno nesprávne nastavený.	Nastavte vyššiu teplotu.
Teplota v spotrebiči je príliš vysoká.	Dvere spotrebiča nie sú zatvorené správne.	Pozri časť "Zatvorenie dverí".
	Teplota potravín je príliš vysoká.	Pred vložením do spotrebiča nechajte potraviny najprv vychladnúť na izbovú teplotu.
	Do chladničky ste vložili veľa potravín súčasne.	Do spotrebiča vkladajte naraz menej potravín.
Teplota v chladničke je príliš vysoká.	V spotrebiči neprúdi studený vzduch.	Zabezpečte prúdenie studeného vzduchu v spotrebiči.
Teplota v mrazničke je príliš vysoká.	Potraviny sú uložené príliš blízko pri sebe.	Baličky potravín uložte tak, aby bolo umožnené prúdenie vzduchu.
Spotrebič nefunguje.	Spotrebič je vypnutý.	Zapnite spotrebič.

Problém	Možná príčina	Riešenie
	Sieťová zástrčka spotrebiča nie je správne zasunutá do sieťovej zásuvky.	Zapojte sieťovú zástrčku správne do zásuvky elektrickej siete.
	Spotrebič nie je napájaný elektrinou. Zásuvka elektrickej siete nie je pod napätím.	Do zásuvky elektrickej siete skúste zapojiť iný spotrebič. Zavolajte kvalifikovaného elektrikára.
Nesvieti žiarovka.	Osvetlenie je v pohotovostnom režime.	Zatvorte a otvorte dverka.
	Žiarovka je vypálená.	Pozri časť "Výmena žiarovky".

Ak nedosiahnete želané výsledky, zavolajte najbližší autorizovaný značkový servis.

Výmena žiarovky

1. Spotrebič odpojte od siete.
2. Posunutím pohyblivej časti uvoľnite kryt žiarovky (1).
3. Vyberte kryt žiarovky (2).
4. Vymeňte žiarovku za žiarovku s rovnakým príkonom a špeciálne určenú iba pre domáce spotrebiče.
5. Namontujte kryt žiarovky.
6. Zapojte spotrebič
7. Otvorte dverka. Skontrolujte, či sa žiarovka rozsvietila.

Zatvorenie dverí

1. Očistite tesnenia dverí.
2. Podľa potreby upravte dvere. Pozrite časť "Inštalácia".
3. Podľa potreby vymeňte poškodené tesnenie dverí. Kontaktujte autorizované servisné stredisko.

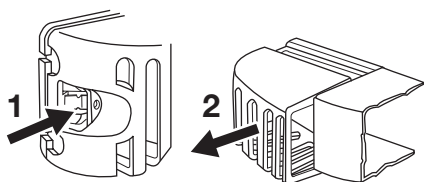

TECHNICKÉ ÚDAJE

		ERA36633X	ERA40633X
Rozmery			
	Výška	1850 mm	2010 mm
	Šírka	595 mm	595 mm
	Hĺbka	658 mm	658 mm
Akumulačná doba		20 h	20 h
Elektrické napätie		230 - 240 V	230 - 240 V
Frekvencia		50 Hz	50 Hz

Technické informácie sa uvádzajú na typovom štítku na vnútornej ľavej strane spotrebiča a na štítku energetických parametrov.

INŠTALÁCIA

⚠ Aby bola zaručená bezpečná a správna činnosť spotrebiča, pred jeho inštaláciou si pozorne prečítajte "bezpečnostné pokyny".

Výber miesta

Tento spotrebič nainštalujte v mieste, kde okolitá teplota zodpovedá klimatickej triede uvedenej na typovom štítku spotrebiča:

Klima- tická trieda	Okolité teplota
SN	+10 °C až + 32 °C
N	+16 °C až + 32 °C
ST	+16 °C až + 38 °C
T	+16 °C až + 43 °C

Umiestnenie

Spotrebič by nemal byť umiestnený v blízkosti zdrojov tepla, ako sú radiátory, ohrievače vody, umiestnenie na priamom slnečnom svetle atď. Skontrolujte, či okolo a za spotrebičom môže voľne prúdiť vzduch. Ak je spotrebič umiestnený pod visiacou skrinkou upevnenou na stene, na zabezpečenie správnej účinnosti nechajte medzi vrchnou časťou spotrebiča a skrinkou medzeru aspoň 100 mm. Najlepšie by bolo spotrebič neumiestňovať pod visiace skrinky. Vodorovnú polohu spotrebiča zabezpečte jednou alebo viacerými nastaviteľnými nožičkami v základni spotrebiča.

⚠ **Varovanie** Spotrebič sa bude musieť dať odpojiť od elektrickej siete; zásuvka preto bude musieť byť po inštalácii prístupná.

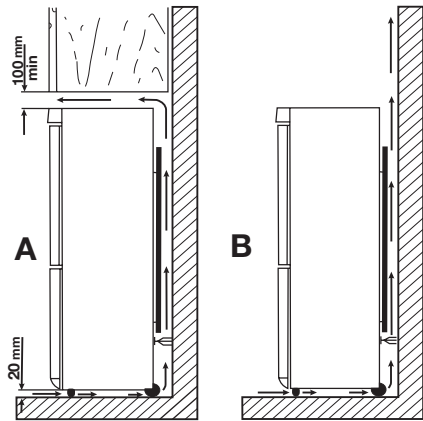

Zapojenie do elektrickej siete

Pred pripojením sa presvedčite, či napätie a frekvencia uvedené na typovom štítku zodpovedajú napätiu vašej domácej siete.

Spotrebič musí byť uzemnený. Napájací elektrický kábel je na tento účel vybavený príslušným kontaktom. Ak domáca sieťová zásuvka nie je uzemnená, spotrebič pripojte k samostatnému uzemneniu v súlade s platnými predpismi. Poradte sa s kvalifikovaným elektrikárom.

Výrobca odmieta akúkoľvek zodpovednosť pri nedodržaní hore uvedených bezpečnostných opatrení.

Tento spotrebič vyhovuje nasledujúcim smerniciam. ES.

Zadné vymedzovacie vložky

Vo vrecku s dokumentáciou sú dve rozperné vložky, ktoré sa musia namontovať ako na obrázku.

Povoľte skrutky a vložte vymedzovaciu vložku pod hlavičku skrutky, potom skrutky opäť utiahnite.

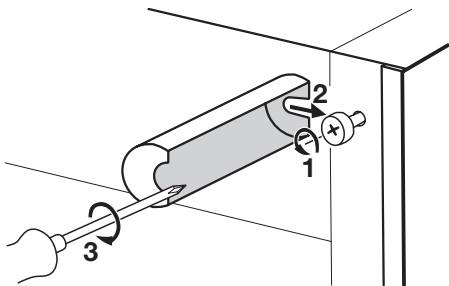

Vyrovnanie do vodorovnej polohy

Pri inštalácii spotrebiča zabezpečte jeho vyrovnanie do vodorovnej polohy. Dosiahnete to dvoma nastaviteľnými nožičkami na spodnej prednej strane.

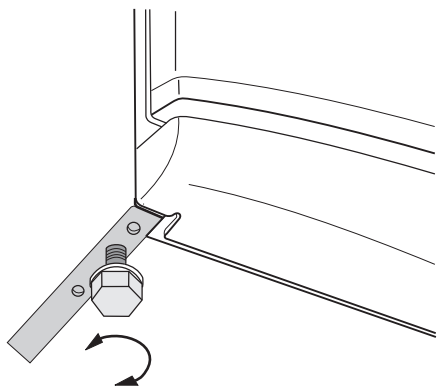

Vyberanie držiakov poličiek

Váš spotrebič je vybavený držiakmi poličiek, ktoré zaisťujú police počas prepravy.

Pri ich vyberaní postupujte takto:

1. Presuňte držiaky police v smere šípky (A).
2. Policu nadvihnite v zadnej časti a potlačte ju vpred, kým sa neuvoľní (B).
3. Vyberte úchytky (C).

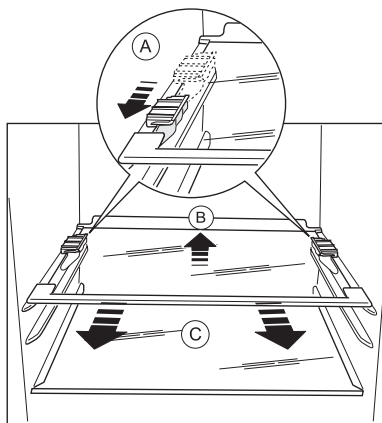

Možnosť zmeny smeru otvárania dverí

! **Varovanie** Pred akýmkoľvek zásahom vytiahnite zástrčku spotrebiča zo zásuvky elektrickej siete.

Dôležité upozornenie Pri vykonávaní nasledujúcich operácií vám odporúčame, aby vám pomáhala druhá osoba, ktorá pridrží dvere spotrebiča počas úkonov.

Pri zmene smeru otvárania dverí vykonajte nasledujúce kroky:

1. Otvorte dvere spotrebiča, ktorý stojí vo zvislej polohe. Odskrutkujte skrutky (t1) a vyberte plastovú lištu horných dverí (t2). Zatvorte dvere.

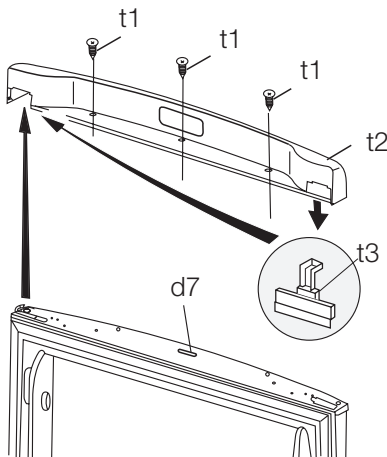

2. Vyberte malý plastový kryt z plastovej lišty dverí a nasadte ho na opačnej strane (t3).

3. Vyberte platničku (t4). V prípade potreby veľmi opatrne použite skrutkovač. Odskrutkujte skrutku na druhej strane. Vyberte úchytka horných dverí (t5). Vložte ju do prázdneho plastového vrecka.

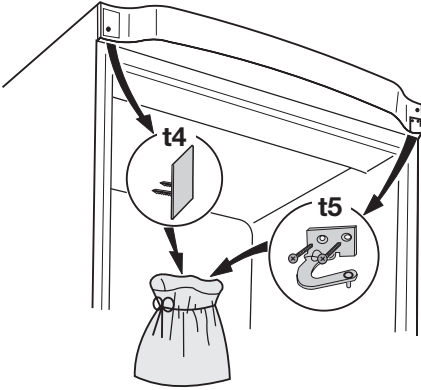

4. Vyberte horné dvere.
5. Odskrutkujte skrutku a vyberte zarážku (d1). Pripevnite ju na druhej strane.

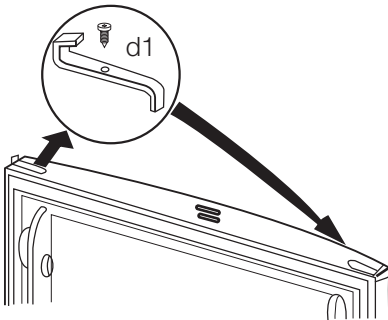

6. Odskrutkujte stredný záves (m2). Vyberte plastovú vymedzovaciu vložku (m1).

7. Vyberte spodné dvere.

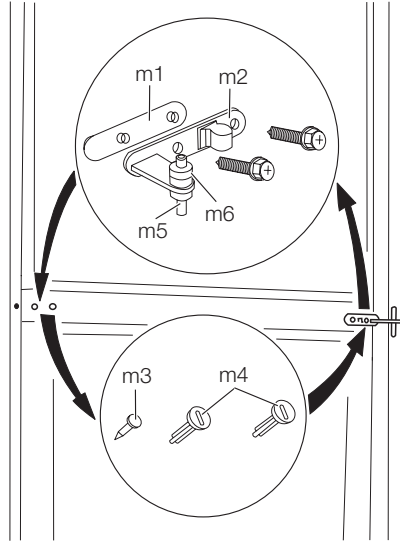

8. Vyberte vymedzovaciu vložku (m6) a nasadte ju na opačnú stranu čapu závesu (m5).
9. Pomocou nástroja vyberte kryt (b1). Odskrutkujte čap spodného závesu (b2) a vymedzovaciu vložku (b3) a namontujte ich na opačnej strane.
10. Nasadte kryt (b1) na opačnú stranu.

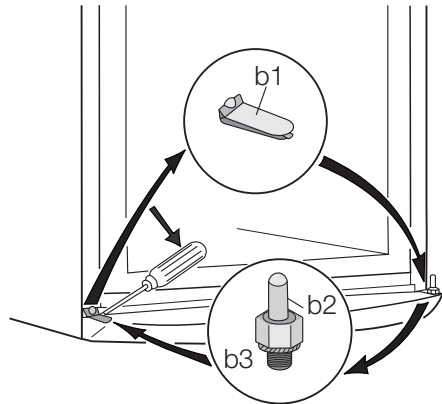

11. Vyberte zarážku (d1) a premiestnite ich na opačnú stranu dverí.
12. Vyberte kolík ľavého krytu na strednom závесе (m3,m4) a premiestnite ho na opačnú stranu.

13. Upevnite kolík stredného závesu (m5) do otvoru na ľavej strane spodných dverí.
14. Nasadíte spodné dvere na čap spodného závesu (b2).
15. Znovu zaskrutkujte stredný záves (m1) na opačnej strane. Nezapomnite na plastovú vymedzovaciu vložku (m2) vloženú pod stredným závesom.
16. Opäť nasuňte vrchné dvere na stredný záves (m5). Skontrolujte, či sú okraje dverí paralelne zarovnané s bočnou hranou spotrebiča.
17. Umiestnite a upevnite horný záves (nájdete ho vo vrecku s návodom na používanie) na opačnú stranu (t6).
18. Zasuňte panel (t7) (panel nájdete vo vrecku s návodom na použitie).
19. Otvorte vrchné dvere, namontujte horný kryt (t2) pomocou skrutiek (t1). Vsuňte magnet (d7). Zatvorte dvere.
20. Spotrebič umiestnite na požadované miesto a vyrovnajte, počkajte najmenej štyri hodiny a potom ho pripojte k napájacej zásuvke.

Uskutočnite konečnú kontrolu a dbajte, aby:

- Všetky skrutky boli zatiahnuté.
- Magnetické tesnenie musí priliehať k spotrebiču.
- Dvere sa musia správne otvárať a zatvárať.

Ak je okolitá teplota nízka (t.j. v zime), môže sa stať, že tesnenie nebude dokonale priliehať. V takom prípade počkajte, kým sa tesnenie samovoľne neprispôbi.

Ak predchádzajúce úkony nechcete urobiť sami, zavolajte najbližšie autorizované servisné stredisko. Zmenu smeru otvárania dverí vykoná technik za poplatok.

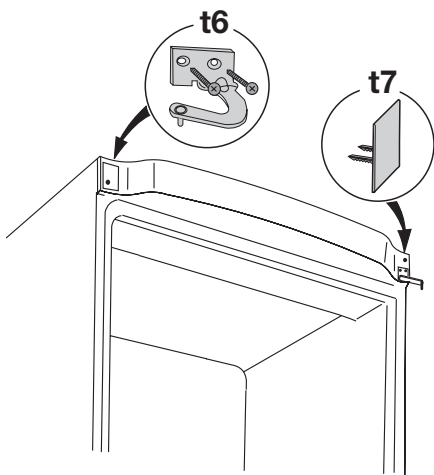

OTÁZKY OCHRANY ŽIVOTNÉHO PROSTREDIA

Symbol  na výrobku alebo na jeho obale, návode na použitie a záručnom liste znamená, že s výrobkom sa nesmie zaobchádzať ako s komunálnym odpadom. Namiesto toho je potrebné ho odovzdať do najbližšieho zmluvného zberného dvora vykonávajúceho zber odpadu z elektrozariadení za účelom jeho ďalšieho zhodnotenia a spracovania, prípadne

predajni pri kúpe nového výrobku, ak táto predajňa uskutočňuje spätný odber. Prispajte preto k tomu, aby bol odpad zhodnotený a zneškodnený environmentálne vhodným spôsobom tak, aby sa predišlo jeho negatívnym vplyvom na životné prostredie a ľudské zdravie. Podrobnejšie informácie nájdete na internetovej stránke www.envidom.sk.

Electrolux. Thinking of you.

Sodelujte pri naših razmišljanjih na spletni strani:
www.electrolux.com

VSEBINA

Varnostna navodila	53	Vzdrževanje in čiščenje	61
Upravljalna plošča	55	Kaj storite v primeru...	62
Prva uporaba	58	Tehnični podatki	64
Vsakodnevna uporaba	58	Namestitev	64
Koristni namigi in nasveti	60	Skrb za okolje	68

Pridržujemo si pravico do sprememb



VARNOSTNA NAVODILA

Pred vgradnjo in prvo uporabo hladilnika natančno preberite navodila za uporabo, vključno z nasveti in opozorili. S tem zagotovite varno in pravilno uporabo. V izogib nepotrebnim napakam in nesrečam poskrbite, da bodo vsi uporabniki hladilnika podrobno seznanjeni z njegovim delovanjem in varnostnimi funkcijami. Navodila shranite in poskrbite, da ob selitvi ali prodaji ostanejo s hladilnikom. Tako zagotovite, da so vsi kasnejši uporabniki ustrezno seznanjeni z načinom uporabe in varnim delovanjem.

Zaradi varnosti uporabnikov in opreme izvedite varnostne ukrepe, opisane v navodilih za uporabo. Proizvajalec ni odgovoren za poškodbe, do katerih pride ob neizvedenih ukrepih.

Varnost otrok in občutljivih oseb

- Hladilnika naj ne uporabljajo osebe (vključno z otroci) z omejenimi telesnimi, čutnimi ali razumskimi sposobnostmi oz. zmanjšanimi izkušnjami in znanjem, razen v primeru, ko je oseba, ki je odgovorna za njihovo varnost, zagotovila nadzor oz. jih natančno seznanila z uporabo hladilnika.
- Zagotovite ustrezen nadzor otrok in preprečite igranje s hladilnikom.
- Embalažo odstranite izven dosega otrok. Obstaja nevarnost zadušitve.
- Ko odstranjujete rabljen hladilnik, izvalcite vtič iz omrežne vtičnice, odrežite priključni kabel (čim bližje hladilniku) in odstranite vrata. Tako preprečite, da bi bili otroci iz-

postavljeni nevarnosti udara električnega toka ali bi se zaprli v hladilnik.

- Če ste s tem hladilnikom zamenjali starejši model, ki ima namesto magnetnega tesnjenja vrat uporabljeno zaskočno (patentno) ključavnico na vratih, pred odstranjevanjem rabljenega hladilnika pokvarite ključavnico (da ne bo več možno zaklepanje). Na ta način preprečite, da rabljen hladilnik postane smrtno nevarna past.

Splošna varnostna navodila



Previdnost! Ventilacijske reže naj ne bodo ovirane.

- Naprava je namenjena hrambi hrane in/ali pijače v običajnem gospodinjstvu, kot je opisano v teh navodilih za uporabo.
- Za pospeševanje odtajevanja ne uporabljajte mehanske naprave ali umetnih sredstev.
- V hladilnih napravah ne uporabljajte drugih električnih naprav (kot so aparati za sladoled), razen če jih za ta namen odobri proizvajalec.
- Ne poškodujte hladilnega krogotoka.
- Znotraj hladilnega krogotoka naprave se nahaja hladilno sredstvo izobutan (R600a), naravni plin z visoko stopnjo okoljske neoporečnosti, ki pa je vseeno vnetljiv.

Pazite, da se med prevozom in nameščanjem naprave ne poškodujejo sestavni deli hladilnega krogotoka.

Če se hladilni krogotok poškoduje, naredite naslednje:

- izogibajte se odprtemu ognju in virom vžiga,
- temeljito prezračite prostor, kjer stoji naprava.
- Vsakršno spreminjanje lastnosti izdelka ali samega izdelka je nevarno. Poškodbe kabla lahko povzročijo kratek stik, požar in/ali električni udar.

! **Opozorilo!** Da se izognete nevarnosti, mora vse električne dele (električni kabel, vtič, kompresor) zamenjati pooblaščen zastopnik ali usposobljeno servisno osebje.

1. Električnega kabla ni dovoljeno podaljševati.
2. Pazite, da z zadnjim delom naprave ne stisnete ali poškodujete vtiča. Stisnjen ali poškodovan vtič se lahko pregreje in povzroči požar.
3. Poskrbite, da boste imeli dostop do električnega vtiča naprave.
4. Električnega priključnega kabla ne vlečite.
5. Če je vtičnica za električni vtič zrahljana, vanjo ne vstavljajte vtiča. Lahko pride do električnega udara ali požara.
6. Naprave ne smete uporabljati brez pokrova luči¹³⁾ notranje osvetlitve.
- Naprava je težka. Bodite previdni, ko jo premikate.
- Ne odstranite ali se dotikajte elementov v predalih zamrzovalnika, če imate mokre/vlažne roke, ker lahko pride do odrgnin ali ozeblin na koži.
- Naprava ne sme biti dlje časa izpostavljena neposrednemu soncu.
- Žarnice¹⁴⁾ v tej napravi so posebne vrste, namenjene le uporabi v gospodinjskih aparatih. Niso primerne za osvetlitev prostora.

Vsakodnevna uporaba

- Na plastične dele hladilnika ne postavljajte vročih posod.
- V hladilniku ne hranite vnetljivih plinov in tekočin, ker lahko eksplodirajo.
- Živil ne postavljajte neposredno ob izstop zraka na zadnji steni.¹⁵⁾

- Odtajanih zamrznjenih živil ni dovoljeno ponovno zamrzniti.
- Embalarana zamrznjena živila shranjujte v skladu z navodili proizvajalca živil.
- Natančno upoštevajte priporočila proizvajalca hladilnika za shranjevanje živil. Oglejte si ustrezna navodila.
- Pijač z ogljikovo kislino ali penečih pijač ne shranjujte v zamrzovalniku, ker nastane pritisk na posodo, ki lahko eksplodira in povzroči poškodbo hladilnika.
- Ledene lizike lahko povzročijo ozebline, če jih zaužijete takoj po jemanju iz zamrzovalnika.

Vzdrževanje in čiščenje

- Pred vzdrževanjem izklopite napravo in izključite vtič iz vtičnice.
- Naprave ne čistite s kovinskimi predmeti.
- Za odstranjevanje zmrzali z naprave ne uporabljajte ostrih predmetov. Uporabite plastično strgalo.
- Redno preverjajte odvod za odtajano vodo v hladilniku. Odvod po potrebi očistite. Če je odvod zamašen, se bo voda nabirala na dnu naprave.

Namestitve

Pomembno! Za priključitev na električno napetost dosledno upoštevajte navodila v posebnih točkah.

- Odstranite embalažo in preverite hladilnik glede morebitnih poškodb. Če je hladilnik poškodovan, ga ne priključite. Morebitne poškodbe takoj sporočite v trgovino, kjer ste hladilnik kupili. V tem primeru ohranite embalažo.
- Priporočamo, da pred priključitvijo hladilnika počakate najmanj štiri ure, da olje steče nazaj v kompresor.
- Okoli hladilnika mora biti zagotovljeno ustrezno kroženje zraka, da ne pride do pregrevanja. Za dosego zadostnega zraččenja upoštevajte navodila za pravilno namestitve.
- Če je le možno, naj bo zadnja stran hladilnika obrnjena proti steni, da je preprečeno dotikanje vročih delov (kompresorja, kondenzatorja) in posledičnih opeklin.
- Hladilnik ne sme biti nameščen poleg radiatorjev ali štedilnikov.

¹³⁾ Če je predviden pokrov luči.

¹⁴⁾ Če je predvidena luč.

¹⁵⁾ Če ima naprava funkcijo samodejnega odtajevanja.

- Električni vtič mora biti dostopen tudi po namestitvi hladilnika.
- Priključite le na vodovodni sistem s pitno vodo.¹⁶⁾

Servis

- Vsa električna dela, potrebna za servisiranje naprave, mora izvesti usposobljen električar ali strokovno usposobljena oseba.
- Izdelek lahko servisira samo pooblaščen servisier, ki mora uporabljati samo originalne nadomestne dele

Varstvo okolja

- ☝ Hladilnik ne vsebuje plinov, ki bi lahko poškodovali ozonsko plast - niti v hladnem krogotoku, niti v izolacijskih materialih. Hladilnika ni dovoljeno odstranjevati skupaj z običajnimi gospodinjstskimi odpadki. Izolacijska pena vsebuje vnetljive pline: hladilnik odstranite v skladu z veljavnimi predpisi, ki jih dobite na ustreznem občinskem uradu. Izogibajte se poškodbam hladilne enote, predvsem na zadnji strani poleg toplotnega izmenjevalnika. Materiali, ki so uporabljeni pri tej napravi in so označeni s simbolom ♻, se lahko reciklirajo.

dilnem krogotoku, niti v izolacijskih materialih. Hladilnika ni dovoljeno odstranjevati skupaj z običajnimi gospodinjstskimi odpadki. Izolacijska pena vsebuje vnetljive pline: hladilnik odstranite v skladu z veljavnimi predpisi, ki jih dobite na ustreznem občinskem uradu. Izogibajte se poškodbam hladilne enote, predvsem na zadnji strani poleg toplotnega izmenjevalnika. Materiali, ki so uporabljeni pri tej napravi in so označeni s simbolom ♻, se lahko reciklirajo.

UPRAVLJALNA PLOŠČA

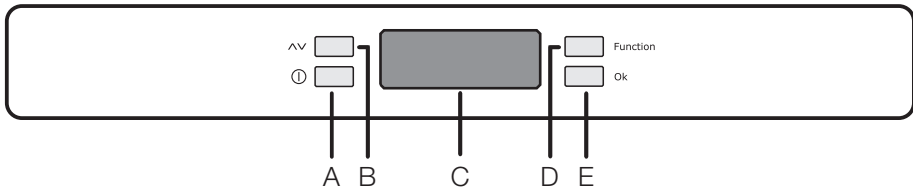

A - Tipka za vklop/izklop

B - Tipka za nastavitev temperature

C - Indikator temperature in delovanja

D - Funkcijska tipka

E - Tipka za potrditev

Prikazovalnik

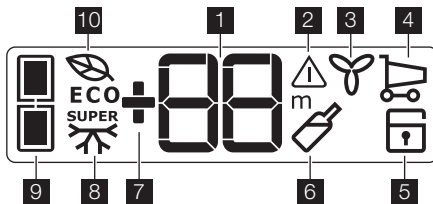

1 Prikazovalnik temperature

2 Opozorilo previsoke temperature

3 Prikazovalnik funkcije FreeStore

4 Prikazovalnik funkcije nakupovanja

6 Prikazovalnik funkcije časovnika

7 Prikazovalnik pozitivne ali negativne temperature

8 Prikazovalnik funkcije hitrega zamrzovanja

9 Prikazovalnik predala



16) Če je vodni priključek predviden.

- 5** Prikazovalnik funkcije varovala za otroke

Prvi vklop

Če prikazovalnik po priključitvi vtiča v omrežno vtičnico ni osvetljen, pritisnite tipko (A) in hladilnik se vklopi.

Ko se hladilnik vklopi, je v stanju alarma; utripa indikator temperature, oglasi se zvočni signal.

S pritiskom na tipko (E) izklopite zvočni signal (glejte tudi poglavje "Alarm zaradi previsoke temperature"). Ikona  še vedno utripa, na prikazovalniku  pa se prikaže najvišja dosežena temperatura.

Za pravilno shranjevanje živil izberite funkcijo Eko način, ki zagotavlja nastavitve naslednjih temperatur:

+5 °C v hladilniku

-18 °C v zamrzovalniku

- Pred vstavljanjem živil v zamrzovalnik počakajte, da temperatura v notranjosti doseže -18 °C.
- Za izbiro drugačne temperature glejte poglavje "Regulacija temperature".

Izklop

Hladilnik izklopite tako, da za več kot 1 sekundo pritisnete tipko (A).

Med tem časom se prikaže odštevanje temperature -3, -2, -1.

Meni funkcij

S pritiskom tipke (D) se vklopi meni funkcij. Vsako funkcijo lahko potrdite s tipko (E). Če po nekaj sekundah izbora ne potrdite, prikazovalnik zapusti meni in se preklopil v normalno stanje.

Prikazane so naslednje funkcije:

 Izberite predal hladilnika

 Izberite predal zamrzovalnika

 Funkcija varčnega načina

 Funkcija FreeStore

 Funkcija nakupovanja

 Funkcija varovala za otroke

 Funkcija za ohlajanje pijače

 Funkcija hitrega zamrzovanja

Regulacija temperature

Pritisnite tipko (D), da izberete predal, nato pa tipko (B), da nastavite potrebno temperaturo.

Pritisnite tipko (E), da potrdite izbor.

- 10** Prikazovalnik funkcije varčnega načina

Prikazovalnik temperature prikazuje nastavljeno temperaturo. Nastavljena temperatura bo dosežena v 24 urah.

Funkcija Holiday "H"

S funkcijo "holiday" (počitnice) se nastavi temperatura na +15 °C.

Funkcija omogoča, da pustite hladilnik zaprt in prazen preko daljšega počitniškega obdobja (npr. v času poletnih počitnic) brez nastajanja neprijetnih vonjav.

Funkcijo holiday vklopite na enak način kot spreminjate izbrano temperaturo. Temperatura se na prikazovalniku temperature lahko spreminja do vrednosti +8 °C, s korakom 1 °C. Za +2 °C sledi črka "H". Potrdite s tipko E.

Zdaj je hladilnik v načinu "holiday", to je v energijsko varčnem načinu delovanja.

Pomembno! Za delovanje funkcije "holiday" mora biti hladilnik izprazen.

Varovalo za otroke

Varovalo za otroke vključite s pritiskom (večkratnim, če je potrebno) na tipko (D), dokler se ne pojavi ustrezna ikona .

Izbiro je potrebno potrditi v nekaj sekundah s pritiskom na tipko (E). Oglasi se zvočni signal, ikona ostane osvetljena. Dokler je ta funkcija vključena, pritiskanje na katerokoli tipko ne povzroči nobenih sprememb. Funkcijo lahko kadarkoli izključite s pritiskom na tipko (D), dokler ne začne utripati ustrezna ikona. Za tem pritisnite tipko (E).

Nakupovalna funkcija

Kadar je potrebno v hladilnik shraniti večjo količino toplih živil, npr. po večjih nakupih, priporočamo, da vključite nakupovalno funkcijo, ki omogoča hitrejšo ohlajevanje dodanih živil in preprečuje segrevanje živil, ki so že v hladilniku.

Nakupovalno funkcijo vključite s pritiskom (večkratnim, če je potrebno) na tipko (D), dokler se ne pojavi ustrezna ikona . Izbiro je potrebno potrditi v nekaj sekundah s pritiskom na tipko (E). Oglasi se zvočni signal, ikona ostane osvetljena.

Nakupovalna funkcija se po približno 6 urah samodejno izključi. Funkcijo lahko kadarkoli izključite s pritiskom na tipko (D), dokler ne

začne utripati ustrezna ikona. Za tem pritisnite tipko (E).

Funkcija varčnega načina

Pritiskajte tipko (D) (po potrebi dalj časa), dokler se ne prikaže ustrezna ikona . Pritisnite tipko (E), da potrdite izbor. Zaslišali boste brenčalo, ikona po bo še naprej svetila.

V tem stanju se temperatura nastavi samodejno (+5 °C in -18 °C) na najboljše pogoje za shranjevanje hrane.

V enem predalu nastavite drugo temperaturo, da izklopite funkcijo.

Funkcija FreeStore

Pritiskajte tipko (D) (po potrebi dalj časa), dokler se ne prikaže ustrezna ikona . Pritisnite tipko (E), da potrdite izbor. Zaslišali boste brenčalo, ikona po bo še naprej svetila.

Pomembno! Če se funkcija vklopi samodejno, ikona FreeStore ni prikazana (glejte »Vsakodnevna uporaba«). Če vklopite funkcijo FreeStore, se poveča električna poraba.

Funkcija hitrega zamrzovanja

Zamrzovalnik je primeren za dolgotrajno shranjevanje komercialno zamrznjenih in globoko zamrznjenih živil ter za zamrzovanje svežih živil.

Največje količine živil, ki jih lahko zamrznete v času 24 ur, so navedene na napisni ploščici.

Če želite zamrzniti količino živil, ki je navedena na napisni ploščici, živila položite neposredno na hladilno površino (odstranite predal ali košaro). Če želite živila zamrzniti v predalih ali košarah, je največja količina nekaj manjša.

Za zamrzovanje svežih živil je potrebno vključiti funkcijo hitrega zamrzovanja. Pritisnite tipko (D) (večkrat, če je potrebno), dokler se ne prikaže indikator .

Izbiro je potrebno potrditi v nekaj sekundah s pritiskom na tipko (E). Oglasi se zvočni signal, na prikazovalniku pa se prikaže animacija s črtami.

Po 24 urah predhodnega ohlajevanja vstavi živila v zamrzovalnik.

Živila, ki jih želite zamrzniti, vstavite v razdelek , ki je najhladnejši del zamrzovalnika.

Postopek zamrzovanja traja 24 ur. V tem času v zamrzovalnik ne vstavljajte drugih živil.

Ta funkcija se po 52-ih urah samodejno izklopi.

Funkcijo lahko kadarkoli izključite s pritiskom na tipko (D), dokler ne začne utripati indikator . Za tem pritisnite tipko (E).





Funkcija Drinks Chill (hladna pijača)

Funkcija Drinks Chill (hladna pijača) se uporablja kot varnostno opozorilo v primeru vstavljanja steklenic v zamrzovalnik. Funkcijo vključite s pritiskom (večkratnim, če je potrebno) na tipko (D), dokler se ne pojavi ustrezna ikona .

Izbiro je potrebno potrditi v nekaj sekundah s pritiskom na tipko (E). Oglasi se zvočni signal, ikona ostane osvetljena.

Hladilnik v tem stanju deluje s programsko uro, s privzeto vrednostjo 30 minut, ki jo s pritiskom na tipko (B) lahko spremenite na zeleno vrednost od 1 do 90 minut.

Indikacije ob izteku izbranega časa:



- na indikatorju   utripa simbol 
- utripa ikona 
- utripa ikona 
- vključen je zvočni signal, dokler ne pritisnete tipke (E)

V tem trenutku ne pozabite vzeti pijač iz zamrzovalnika.

Funkcijo lahko kadarkoli izključite s pritiskom na tipko (D), dokler ne začne utripati ustrezna ikona. Za tem pritisnite tipko (E).



Alarm zaradi previsoke temperature

Na dvig temperature v razdelku (npr. zaradi izpada elektrike) opozarja:

- utripanje temperature
- utripanje zamrzovalnika 
- utripanje ikone 
- zvočni signal

Ob ponovni vzpostavitvi normalnega stanja:

- se izklopi zvočni signal
- vrednost temperature še vedno utripa

Ko s pritiskom na tipko (E) izklopite alarm, na indikatorju   nekaj sekund utripa najvišja temperatura, dosežena v razdelku.

Potem se izpis povrne na običajno delovanje in prikazuje temperaturo izbranega razdelka.

V času trajanja alarma lahko zvočni signal izključite s pritiskom na tipko (E).

PRVA UPORABA

Čiščenje notranjosti

Pred prvo uporabo hladilnika očistite notranjost in vso notranjo opremo. Za čiščenje uporabite mlačno vodo z nevtralnimi milom, da odstranite tipičen vonj po novem izdelku. Hladilnik nato obrišite do suhega.

VSAKODNEVNA UPORABA

Shranjevanje zamrznjene hrane

Ob prvem vklopu ali po daljšem obdobju neuporabe naj zamrzovalnik vsaj dve uri deluje pri najvišji nastavitvi, preden vanj položite živila.

Pomembno! V primeru nenamerne odtajanja, npr. da je izpad električnega toka daljši od vrednosti, navedene v razpredelnici tehničnih podatkov pod »Čas naraščanja temperature«, morate odtajana živila porabiti hitro ali takoj skuhati in ponovno zamrzniti.

Odtaljevanje

Globoko zamrznjena oz. zamrznjena živila se pred uporabo lahko odtajajo v hladilniku ali pri sobni temperaturi, odvisno od časa, ki ga imate na voljo za ta postopek. Manjše kose lahko skuhate tudi zamrznjene, neposredno iz zamrzovalnika: kuhanje bo v tem primeru trajalo dalj časa.

FreeStore

Predal hladilnika je opremljen z napravo, ki omogoča hitro hlajenje hrane in bolj enakomerno temperaturo v predalu.

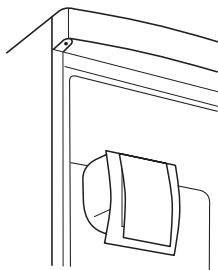

Ta naprava se po potrebi vklopi samodejno, na primer za hitro obnovev temperature,

Pomembno! Ne uporabljajte detergentov ali grobih praškov, ker lahko poškodujete premaz.

ko odprete vrata ali pri visoki okoljski temperaturi. Omogoča vam ročen vklop naprave po potrebi (glejte » Funkcija FreeStore«).

Pomembno! Naprava FreeStore se zaustavi, ko so vrata odprta, in se znova ponovno zažene, ko jih zaprete.

Premične police

V stenah hladilnika je več vodil, ki omogočajo namestitvev polic na zelene višine.

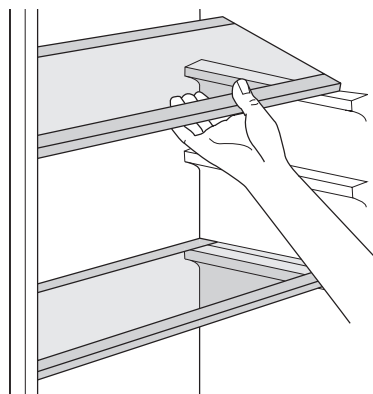

Stojalo za steklenice

Steklenice postavite (z odprtino obrnjeno navzgor) v predhodno nameščeno stojalo.

Pomembno! Če je stojalo postavljeno vodoravno, lahko vstavite samo zaprte steklenice.

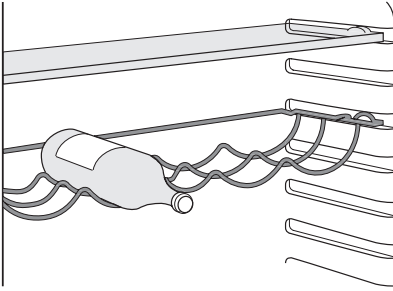

Stojalo za steklenice lahko nagnete poševno, kar omogoča shranjevanje odprtih steklenic. Stojalo nagnete tako, da ga potegnete in zavrtite navzgor, da se lahko namesti na naslednji višji nivo.

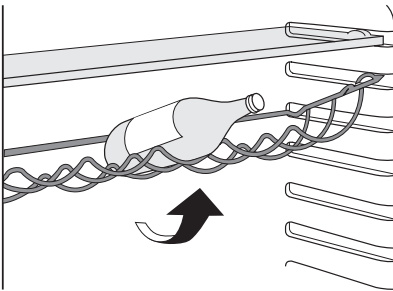

Namestitev polic v vratih

Za možnost shranjevanja živil različnih velikosti se police v vratih lahko namestijo na različne višine.

Postopek za premestitev polic: polico postopoma potisnite v smeri puščic, dokler se ne sprostí, nato jo namestite v želeni položaj.

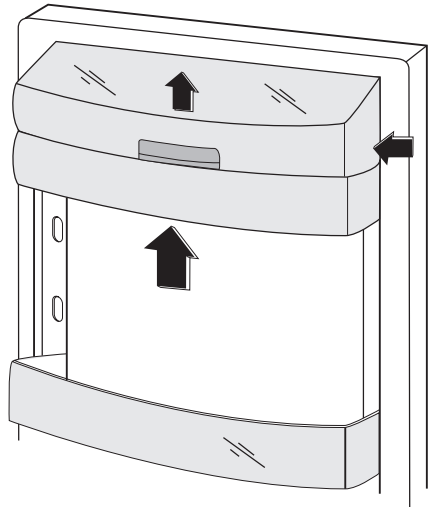

FreshZone predal

Ikona FreshZone predal je primeren za shranjevanje sveže hrane, kot so ribe, meso in morski sadeži, ker je temperatura v njem nižja kot v preostalem hladilniku.

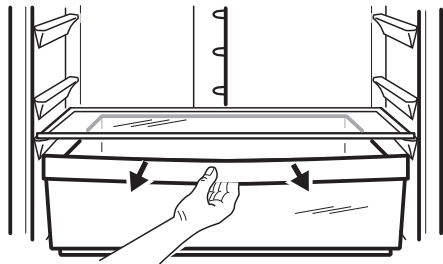

Odstranjevanje predalov za zamrzovanje iz zamrzovalnika

Predali za zamrzovanje imajo omejevalnike, ki preprečujejo nehoteno odstranitev oz. padec iz zamrzovalnika. Med odstranjevanjem iz zamrzovalnika povlecite predal proti sebi ter ga po dosegu končne točke odstranite tako, da sprednji del nagnete navzgor.

Predal vstavite nazaj tako, da rahlo dvignete sprednji konec in ga vstavite v zamrzovalnik. Ko predal pomaknete čez končni točki, ga potisnite nazaj na svoje mesto.

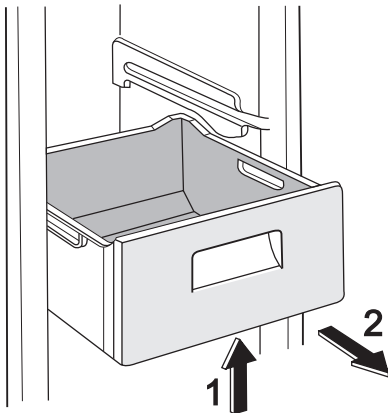

KORISTNI NAMIGI IN NASVETI

Zvoki pri normalnem delovanju

- Med črpanjem hladilnega sredstva skozi tuljave in cevi se lahko sliši rahlo klokotanje ali šumenje. To je normalno in pravilno.
- Ko je kompresor vključen, se prečrpava hladilno sredstvo, iz kompresorja pa se lahko sliši brenčanje ali utripajoč šum. To je normalno in pravilno.
- Temperaturni raztezki lahko povzročijo nenaden pok. To je naraven in ne nevaren fizikalni pojav. To je normalno in pravilno.

Nasveti za varčevanje z energijo

- Vrat ne odpirajte prepogosto ter jih ne držite odprta dalj časa, kot je nujno potrebno.
- Če je temperatura okolice visoka, regulator temperature na visoki nastavitvi in je hladilnik polno naložen, lahko kompresor neprekinjeno deluje, kar povzroči nastanek ivja ali ledu na izparilniku. V tem primeru zavrtite regulator temperature na nizko nastavitev, da omogočite samodejno oddaljevanje in tako zmanjšate porabo energije.

Nasveti za shranjevanje svežih živil

Za najboljše rezultate:

- v hladilniku ne shranjujte toplih živil ali hlapljivih tekočin
- živila pokrijte ali ovijte, predvsem živila z močnim vonjem

- živila namestite tako, da je okoli njih omogočeno prosto kroženje zraka

Nasveti za shranjevanje živil

Uporabni nasveti:

Meso (vse vrste): zavijte v polivinilaste vrečke in odložite na stekleno polico nad predalom za zelenjavo.

Zaradi varnosti je takšno shranjevanje dopustno največ dva dni.

Kuhana živila, hladne jedi itd.: pokrijte in jih odložite na katerokoli polico.

Sadje in zelenjava: temeljito očistite in odložite v poseben (posebne) predal(e).

Maslo in sir: postavite v posebne neprodušne posode ali zavijte v aluminijasto folijo oz. vstavite v polivinilaste vrečke, da v čim večji meri preprečite dostop zraka.

Steklenice mleka: biti morajo zaprte; shranjujte jih v stojalu za steklenice v vratih.

Banan, krompirja, čebule in česna ni dovoljeno shranjevati v hladilniku, če niso zapakirani.

Nasveti za zamrzovanje

Nekaj pomembnih nasvetov za čim boljši postopek zamrzovanja:

- največja količina živil, ki jih lahko zamrznete v času 24 ur je prikazana na napisni ploščici;
- postopek zamrzovanja traja 24 ur; med tem časom ne dodajajte drugih živil za zamrznitev;

- zamrznete lahko samo visoko kakovostna, sveža in temeljito očiščena živila;
- živila razdelite v manjše zavoje, da hitreje in popolnoma zamrznejo, pozneje pa lahko odtajate samo količino, ki jo potrebujete;
- živila zavijte v aluminijasto folijo oz. vstavite v polivinilaste vrečke, da zagotovite ne-produšnost;
- preprečite, da bi se sveža, nezamrznjena živila dotikala zamrznjenih živil, ker bi se lahko pri tem povišala temperatura slednjih;
- pusta živila se shranjujejo bolje in daljši čas kot mastna živila; sol skrajša čas shranjevanja živil;
- če ledene kocke zaužijete takoj po jemanju iz zamrzovalnika, lahko pride do ozeblin;

- priporočamo, da na posamezne pakete napišete datum, da zagotovite pregled nad časom shranjevanja.

Nasveti za shranjevanje zamrznjenih živil

Nasveti za doseganje najboljšega delovanja hladilnika:

- preverite, če so komercialno zamrznjena živila v trgovini pravilno shranjena;
- zagotovite čim hitrejši transport zamrznjenih živil iz trgovine do zamrzovalnika;
- vrat ne odpirajte prepogosto ter jih ne držite odprta dalj časa, kot je nujno potrebno.
- Ko so živila odmrznjena, se hitro pokvarijo in jih ni možno ponovno zamrzniti.
- Živil ne shranjujte dalj časa, kot predpisuje proizvajalec.

VZDRŽEVANJE IN ČIŠČENJE



Previdnost! Pred vzdrževalnimi deli izklopite hladilnik iz omrežne napetosti.



Hladilnik vsebuje ogljikovodike v hladilni enoti; vzdrževalna dela in ponovno polnjenje lahko izvajajo samo pooblašteni tehniki.

Redno čiščenje

Opremo je potrebno redno čistiti:

- Notranjost hladilnika in opremo očistite z mlačno vodo in nevtralnimi milom.
- Redno preverite tesnila vrat in jih dobro obrišite; na tesnilu ne sme biti ostankov.
- Temeljito splaknite in posušite.

Pomembno! Ne vlecite, premikajte ali poškodujte cevi in/ali kablov v notranjosti. Za čiščenje notranjosti ne uporabljajte detergentov, čistilnih praškov, močno odišavljenih čistilnih sredstev ali loščil na osnovi voska, ker poškodujejo površino in puščajo močne vonjave.

Kondenzator (črno rešetko) in kompresor na hrbtni strani hladilnika očistite z metlico ali sesalnikom za prah. Na ta način izboljšate delovanje hladilnika in zmanjšate porabo energije.

Pomembno! Pazite, da ne poškodujete hladilnega sistema.

Veliko posebnih čistil za čiščenje kuhinjskih površin vsebuje kemikalije, ki lahko razjedajo/poškodujejo plastične dele hladilnika. Zaradi tega priporočamo, da zunanje dele hladilnika čistite samo s toplo vodo z dodano majhno količino sredstva za pomivanje. Hladilnik po čiščenju ponovno priključite na omrežno napetost.

Odtaljevanje hladilnika

Ivje se med običajno uporabo samodejno odstrani iz izparilnika v hladilniku ob vsaki zaustavitvi kompresorskega motorja. Odtaljena voda teče skozi odprtino v posebno posodo na hrbtni strani hladilnika nad kompresorskim motorjem, kjer izhlapi. Pomembno je, da redno čistite odprtino za izpust odtaljene vode na sredini kanala hladilnika, da preprečite preveliko količino vode in kapljanje na živila v notranjosti. Za čiščenje uporabite poseben priložen pripomoček, ki je vstavljen v odprtini za izpust.

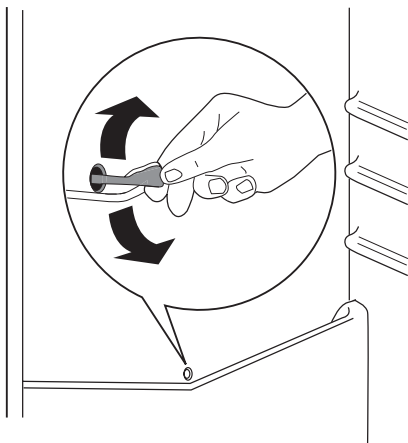

Odtaljevanje zamrzovalnika

Na policah in okoli zgornjega razdelka zamrzovalnika se vedno nabere nekaj ledu. Ko debelina ledu doseže 3-5 mm, ga morate odstraniti.

Postopek za odstranjevanje ledu:

- izvlecite vtič iz omrežne vtičnice ali izklopite hladilnik
- odstranite zamrznjena živila, jih zavijte v več plasti časopisnega papirja in jih odložite v hladen prostor
- odstranite predale zamrzovalnika
- okoli predalov položite izolacijski material, npr. odeje ali časopise.

Postopek odtaljevanja lahko pospešite tako, da v notranjost zamrzovalnika vstavite posode z vročo vodo (ne sme vreči).

- Kanal za odvod vode sprostite z njegovega mirovnega položaja in ga v skladu s sliko potisnite na dno predala zamrzovalnika, kjer se lahko nabira voda

- Ko se led začne odtaljevati, ga previdno odstranite. Uporabite leseno ali plastično strgalo
- Ko se ves led stali, očistite zamrzovalnik in ga obrišite do suhega, zatem kanal za odvod vode vstavite nazaj na svoje mesto.

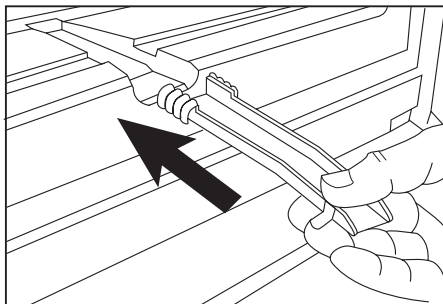

- Zamrzovalnik ponovno vklopite in ponovno vstavite zamrznjena živila.

Priporočamo, da naprava nekaj ur deluje pri najvišji nastavitvi krmiljenja termostata, da bo čimprej dosegla zadostno temperaturo shranjevanja.

Pomembno! Za odstranjevanje ledu ali ledu iz izparilnika nikoli ne uporabljajte ostrih kovinskih pripomočkov, ker lahko poškodujete izparilnik. Za hitrejšo odtaljevanje ne uporabljajte mehanskih ali nenaravnih sredstev, razen tistih, ki jih priporoča proizvajalec. Povišanje temperature paketov zamrznjenih živil med odtaljevanjem lahko skrajša čas varnega shranjevanja živil.

KAJ STORITE V PRIMERU...

- ⚠ Previdnost!** Pred odpravljanjem težav izvlecite vtič iz omrežne vtičnice. Težave, ki niso opisane v tem priročniku, mora odpraviti usposobljen električar ali strokovno usposobljena oseba.

Pomembno! Med običajnim delovanjem se pojavijo nekateri zvoki (kompresor, kroženje hladilnega sredstva).

Težava	Možen vzrok	Rešitev
Naprava je glasna.	Naprava ni pravilno podprta.	Preverite, ali je naprava stabilno na tleh (vse štiri noge morajo biti na tleh).
Kompresor deluje neprekinjeno.	Regulator temperature je morda napačno nastavljen.	Nastavite višjo temperaturo.

Težava	Možen vzrok	Rešitev
	Vrata niso pravilno zaprta.	Glejte »Zapiranje vrat«.
	Vrata so bila prepogosto odprta.	Vrat ne puščajte odprtih dlje, kot je potrebno.
	Temperatura živila je previsoka.	Živilo naj se pred hrambo ohladi na sobno temperaturo.
	Temperatura v prostoru je previsoka.	Znižajte temperaturo v prostoru.
	Vključena je funkcija hitrega zamrzovanja.	Glejte »Funkcija hitrega zamrzovanja«.
Po zadnji steni hladilnika teče voda.	Med samodejnim odtajevanjem se na zadnji steni taja led.	To je pravilno.
Voda teče v hladilnik.	Zamašen je odvod vode.	Očistite odvod vode.
	Živila v napravi preprečujejo odtakanje vode v zbiralnik.	Živila se ne smejo dotikati zadnje stene.
Voda teče na tla.	Odvod odtajane vode ni speljal v izparilni pladenj nad kompresorjem.	Odvod odtajane vode namestite na izparilni pladenj.
Nabralo se je preveč ivja in ledu.	Živila niso pravilno zaščitena.	Bolje zaščitite živila.
	Vrata niso pravilno zaprta.	Glejte »Zapiranje vrat«.
	Regulator temperature je morda napačno nastavljen.	Nastavite višjo temperaturo.
Temperatura v napravi je previsoka.	Vrata niso pravilno zaprta.	Glejte »Zapiranje vrat«.
	Temperatura živila je previsoka.	Živilo naj se pred hrambo ohladi na sobno temperaturo.
	Hkrati je shranjenih veliko živil.	Hkrati imejte shranjenih manj živil.
Temperatura v hladilniku je previsoka.	V napravi ni kroženja hladnega zraka.	Poskrbite za kroženje hladnega zraka v napravi.
Temperatura v zamrzovalniku je previsoka.	Živila so zložena preblizu skupaj.	Živila shranjujte tako, da je omogočeno kroženje hladnega zraka.
Naprava ne deluje.	Naprava je izklopljena.	Vklopite napravo.
	Vtič ni pravilno vključen v vtičnico.	Pravilno vključite vtič v vtičnico.
	Naprava nima električne moči. Ni napetosti v vtičnici.	V omrežno vtičnico vključite drugo električno napravo. Obrnite se na usposobljenega električarja.
Luč ne sveti.	Luč je v stanju pripravljenosti.	Zaprte in odprite vrata.
	Luč je okvarjena.	Glejte »Zamenjava žarnice«.

Če nasvet ne bo prinesel uspeha, pokličite najbližji pooblaščen servis.

Zamenjava žarnice

1. Napravo izključite iz električnega omrežja.
2. Potisnite premični del, da sprostite pokrov žarnice (1).
3. Odstranite pokrov žarnice (2).
4. Žarnico zamenjajte z žarnico enake moči in posebej prilagojeno gospodinjstvom aparatom.
5. Namestite pokrov žarnice.
6. Priključite napravo.

7. Odprite vrata. Preverite, ali lučka zasveti.

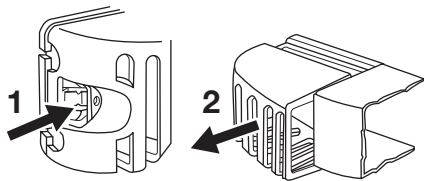

Zapiranje vrat

1. Očistite tesnilo v vratih.
2. Če je potrebno, prilagodite vrata. Oglejte si poglavje "Namestitvev".
3. Če je potrebno, zamenjajte okvarjeno tesnilo v vratih. Pokličite servisni center.

TEHNIČNI PODATKI

		ERA36633X	ERA40633X
Dimenzija			
	Višina	1850 mm	2010 mm
	Širina	595 mm	595 mm
	Globina	658 mm	658 mm
Čas naraščanja temperature		20 h	20 h
Napetost		230 - 240 V	230 - 240 V
Frekvenca		50 Hz	50 Hz

Tehnični podatki se nahajajo na ploščici za tehnične navedbe na notranji levi strani naprave in energijski nalepki.

NAMESTITEV

⚠ Pred namestitvijo hladilnika natančno preberite "varnostna navodila" za vašo varnost in pravilno delovanje hladilnika.

Namestitev

To napravo lahko namestite v suhem, dobro prezračevanem prostoru (garaža ali klet), vendar pa je za optimalno delovanje najbolje, da jo namestite v prostoru s temperaturo, ki ustreza klimatskemu razredu, navedenemu na ploščici za tehnične navedbe naprave:

Klimatski razred	Temperatura okolice
SN	+10 °C do +32 °C
N	+16 °C do +32 °C
ST	+16 °C do +38 °C
T	+16 °C do +43 °C

Mesto namestitve

Hladilnik namestite na zadostno razdaljo od virov toplote, kot so radiatorji, grelci za vo-

do, neposredno sončno obsevanje itd. Omogočite neovirano kroženje zraka na hrbtni strani hladilnika. Za čim boljše delovanje v primeru namestitve hladilnika pod previsno steno je potrebno med zgornjim delom hladilnika in steno zagotoviti najmanjšo razdaljo 100 mm. Še bolje pa je, če hladilnika ne namestite pod previsne dele stene. Točno namestitev v vodoraven položaj zagotovite s pomočjo ene ali več nastavljivih nog na podnožju hladilnika.

⚠ **Opozorilo!** Zagotovljena mora biti možnost odklopa hladilnika iz električnega omrežja; po namestitvi hladilnika mora biti omogočen enostaven dostop do omrežnega vtiča.

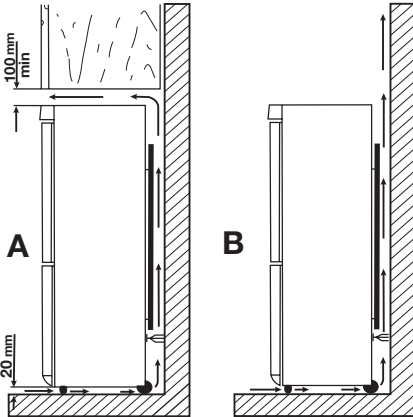

Priključitev na električno napetost

Pred priključitvijo se prepričajte, da sta napetost in frekvenca na napisni ploščici enaki kot sta omrežna napetost in frekvenca na mestu priključitve.

Hladilnik mora biti ozemljen. V ta namen je na napajalnem kablu nameščen varnostni omrežni vtič. Če omrežna vtičnica ni ozemljena, priključite hladilnik na ločeno ozemljitveno točko v skladu s trenutno veljavnimi predpisi. Posvetujte se z usposobljenim električarjem.

Proizvajalec zavrača vsakršno odgovornost v primeru neupoštevanja zgornjih varnostnih opozoril.

Hladilnik je izdelan v skladu z naslednjimi smernicami EGS.

Zadnja distančnika

V vrečki z dokumentacijo sta dva distančnika, ki ju je treba namestiti, kot je prikazano na sliki.

Popustite vijaka ter pod glavi vijakov vstavite distančnika. Vijaka nato ponovno pritrдите.

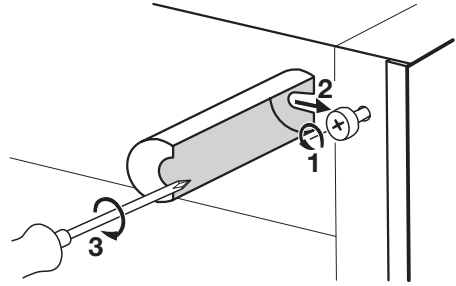

Namestitev v vodoraven položaj

Hladilnik namestite v vodoraven položaj. Vodoraven položaj nastavite z dvema nastavljivima nogama na sprednjem delu.

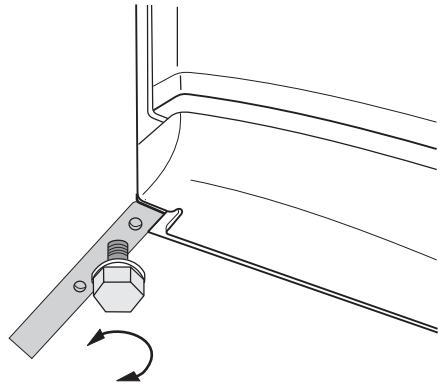

Odstranjevanje držal za police

Naprava ima držala za police, ki omogočajo pritrnitev polic med transportom.

Postopek za odstranitev držal:

1. Držala za police premaknite v smeri puščice (A).
2. Dvignite zadnji del police in jo potisnite naprej, da se sprostí (B).
3. Odstranite držala (C).

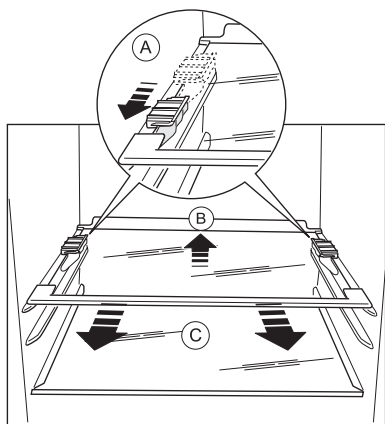

Sprememba smeri odpiranja vrat

⚠ Opozorilo! Pred poljubnimi deli na napravi izvlecite vtič iz omrežne vtičnice.

Pomembno! Za izvajanje naslednjih opravil priporočamo pomoč druge osebe, ki bo zanesljivo držala vrata naprave med postopki.

Postopek za spremembo smeri odpiranja vrat:

1. Odprite vrata, ko je naprava v pokončnem položaju. Odvijte vijake (t1) in odstranite plastično obrobo z zgornjih vrat (t2). Zaprite vrata.

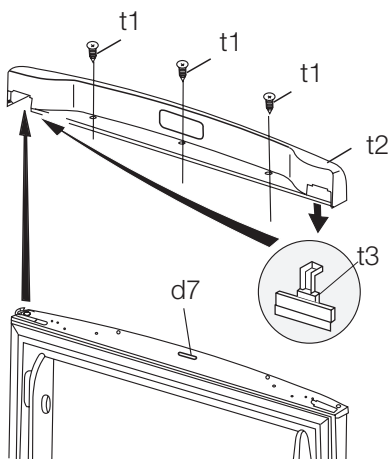

2. S plastične obrobe vrat odstranite majhen plastičen pokrovček in ga namestite na nasprotno stran (t3).

3. Odstranite ploščico (t4). Če je potrebno, si zelo previdno pomagajte z izvijačem. Odvijte vijak na drugi strani. Odstranite tečaj zgornjih vrat (t5). Vijake in tečaj vstavite v prazno plastično vrečko.

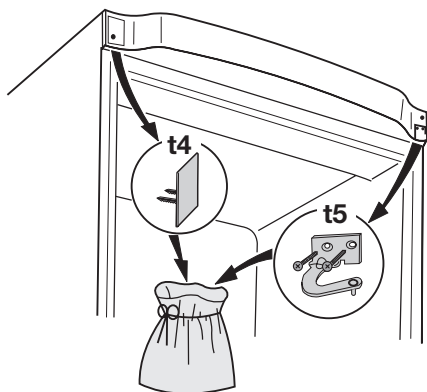

4. Odstranite zgornja vrata.
5. Odvijte vijak in odstranite zaporo vrat (d1). Zaporo obrnite in namestite na drugo stran.

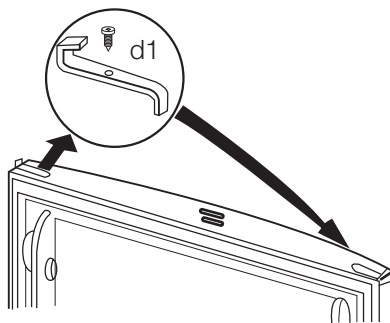

6. Odvijte srednji tečaj (m2). Odstranite plastični distančnik (m1).

7. Odstranite spodnja vrata.

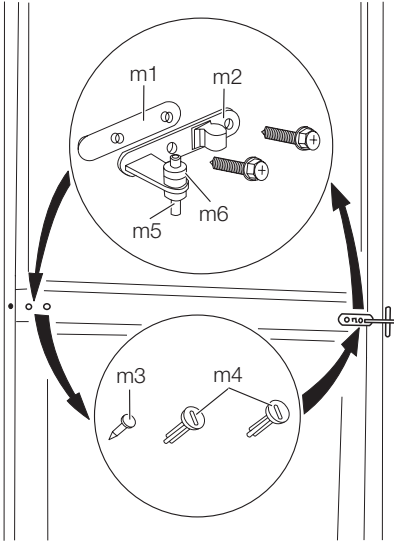

8. Odstranite distančnik (m6) in ga prestavite na drugo stran tečaja (m5).
9. S pomočjo orodja odstranite pokrovček (b1). Odvijte spodnji tečaj (b2) in distančnik (b3) ter ju namestite na nasprotno stran.
10. Pokrovček (b1) vstavite na nasprotno stran.

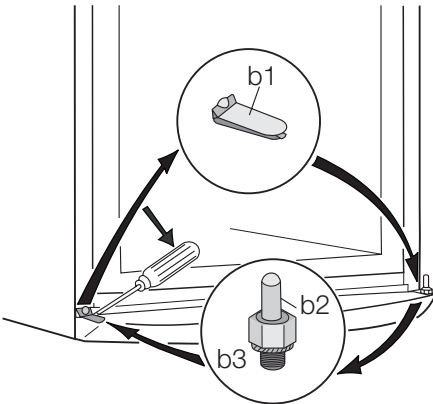

11. Odstranite zaporo (d1) in jo prestavite na drugo stran vrat.
12. Odstranite levi čep srednjega tečaja (m3, m4) in ga prestavite na drugo stran.

13. Zatič srednjega tečaja (m5) namestite v levo odprtino spodnjih vrat.
14. Spodnja vrata namestite nazaj na tečaj (b2).
15. Srednji tečaj (m1) ponovno privijte na nasprotno stran. Ne pozabite na plastični distančnik (m2), ki je vstavljen pod srednjim tečajem.
16. Zgornja vrata namestite nazaj na srednji tečaj (m5).
Rob vrat mora potekati vzporedno s stranskim robom naprave.
17. Zgornji tečaj (najdete ga v vrečki z navodili za uporabo) namestite in pritrdite na nasprotno stran (t6).

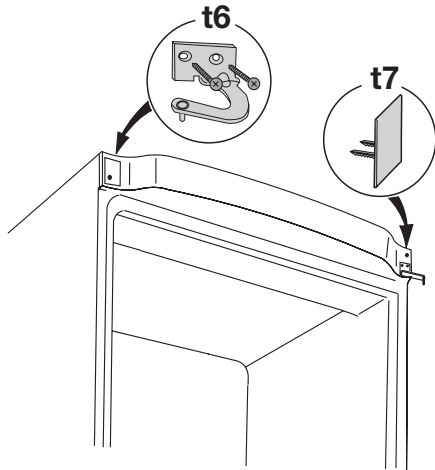

18. Vstavite ploščico (t7) (najdete jo v vrečki z navodili za uporabo).
19. Odprite zgornja vrata in z vijaki (t1) pritrdite zgornji pokrov (t2). Vstavite magnet (d7). Zaprite vrata.
20. Napravo namestite v vodoraven položaj, počakajte najmanj štiri ure in jo nato priključite v omrežno vtičnico.

Nazadnje preverite:

- Da so vsi vijaki dobro pritrjeni.
- Da je magnetno tesnilo dobro pritrjeno na ohišje.
- Da se vrata pravilno odpirajo in zapirajo. Če je temperatura okolice nizka (na primer pozimi), je možno, da se tesnilo ne prilega popolnoma na ohišje. V tem primeru počakajte, da se tesnilo naravno prilagodi. Če položaja vrat ne želite spreminjati sami, se obrnite na najbližjo pooblaščenno servis-

no službo. Strokovnjaki servisne službe bodo na vaše stroške obrnili vrata za odpiranje v drugo stran.

SKRB ZA OKOLJE

Simbol  na izdelku ali njegovi embalaži označuje, da z izdelkom ni dovoljeno ravnati kot z običajnimi gospodinjskimi odpadki, Izdelek odpeljite na ustrezno zbirno mesto za predelavo električne in elektronske opreme. S pravilnim načinom odstranjevanja izdelka boste pomagali preprečiti morebitne negativne posledice in

vplive na okolje in zdravje ljudi, ki bi se lahko pojavile v primeru nepravilnega odstranjevanja izdelka. Za podrobnejše informacije o odstranjevanju in predelavi izdelka se obrnite na pristojen mestni organ za odstranjevanje odpadkov, komunalno službo ali na trgovino, v kateri ste izdelek kupili.



www.electrolux.com/shop

